

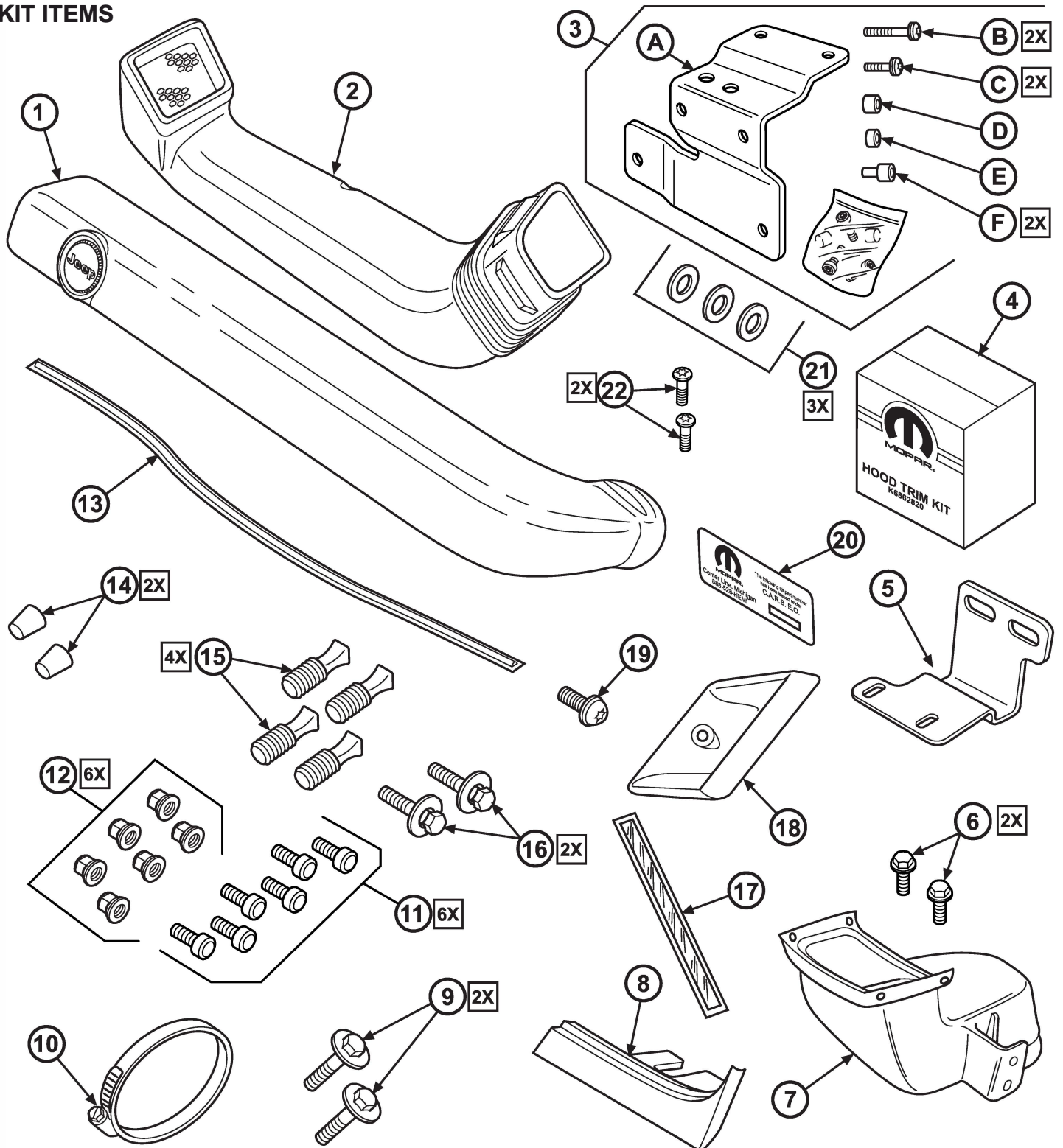

JEEP SNORKEL (2018 & UP)

KIT ITEMS

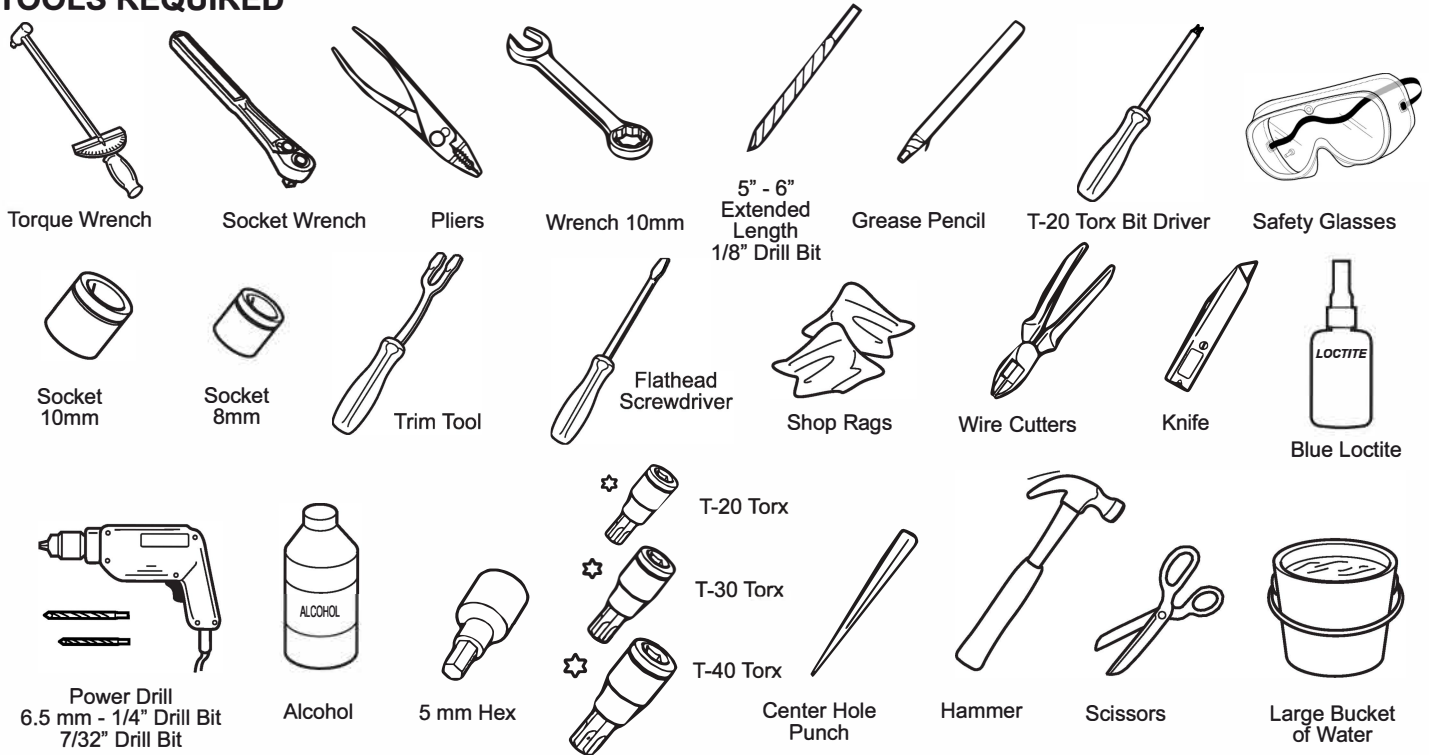

TOOLS REQUIRED**PARTS LIST**

Callout	Description	Parts	Quantity
1	Lower Snorkel	Supplied in kit	1
2	Upper Snorkel w/Reveal, Upper Bezel & Tether	Supplied in kit	1
3	Right Hand A-Pillar Mounting Brt & Hardware Bag	Supplied in kit	1
4	Hood Trim Kit	Supplied in kit	1
5	Lower Mounting Bracket	Supplied in kit	1
6	M8 - 1.25 x 16 Hex Flange Head	Supplied in kit	2
7	Z-Tube Assembly	Supplied in kit	1
8	Lower Close Out Bezel	Supplied in kit	1
9	M8 - 1.25 x 16 Hex Head & Washer	Supplied in kit	2
10	Hose Clamp	Supplied in kit	1
11	Socket Head Screws	Supplied in kit	6
12	Mopar Cap Nuts	Supplied in kit	6
13	18" Butyl - Seal Material	Supplied in kit	18"
14	Rubber Tapered Round Plugs	Supplied in kit	2
15	Masking Flangeless Plugs	Supplied in kit	4
16	M6 - Hex Head & Washer (Silver Finish)	Supplied in kit	2
17	Foam Seal 241MM	Supplied in kit	1
18	Upper Snorkel Bracket	Supplied in kit	1
19	M8-1.25 Torx Head & Conical Washer	Supplied in kit	1
20	E.O. Label	Supplied in kit	1
21	M8 Oversize Washer 24mm OD	Supplied in kit	3
22	#8 x 1.0 Sheet Metal Screws (Torx Drive)	Supplied in kit	2

PROCEDURAL STEPS

1. Open hood and remove the nut for the supplemental battery cable with a 10mm wrench. Isolate away from the negative "-" battery post.

Save hardware for reinstallation.

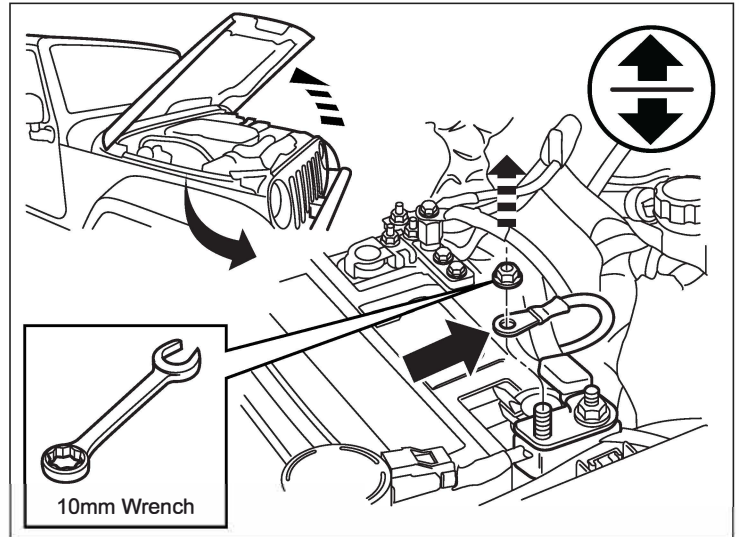

2. Remove the second nut from the main "-" negative cable with a 10mm wrench. Isolate away from the negative "-" battery post.

Save hardware for reinstallation.

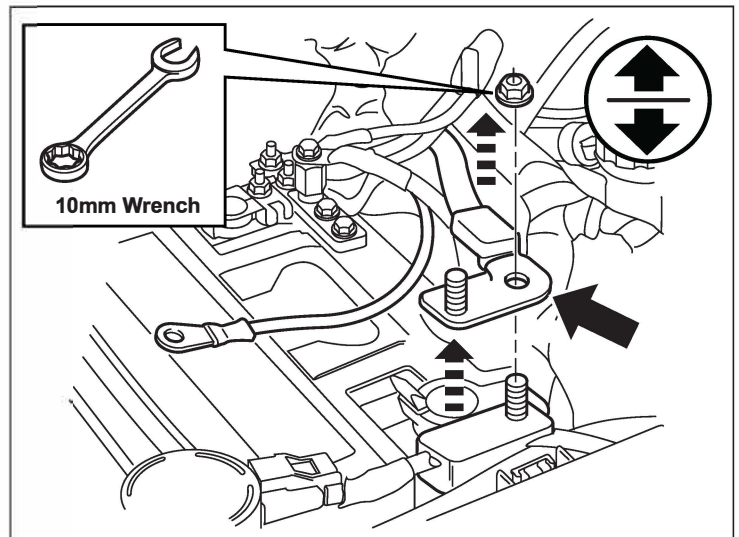

3. Loosen hose clamp at air cleaner lid and slide cold air tube off. Do not remove hose clamp.

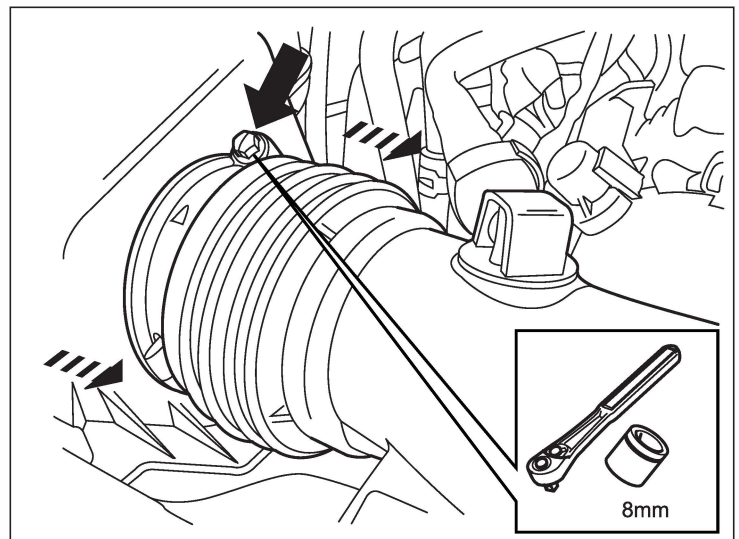

4. Remove the four M5 air cleaner cover screws with a 8mm socket. Save the screws for reinstallation.

Remove entire air cleaner lid.

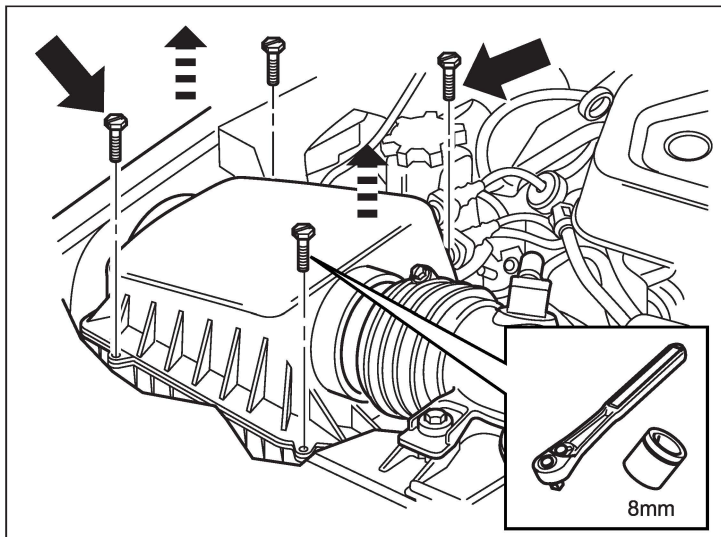

5. Remove air filter.

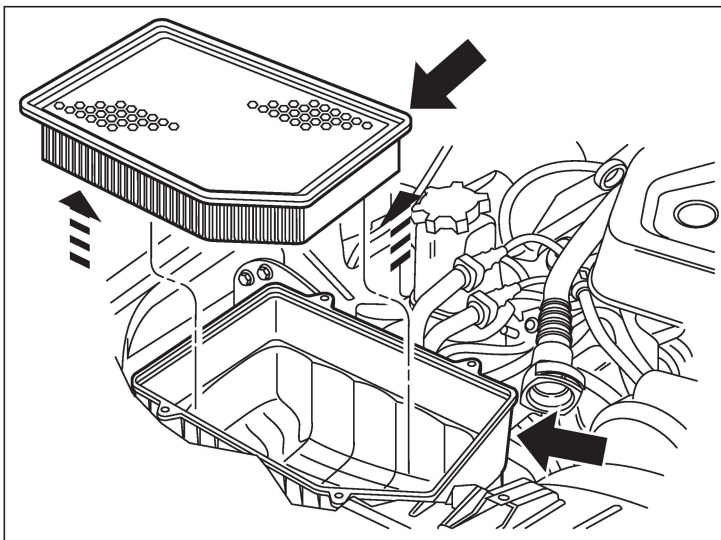

6. Remove the air box bolt with a 10mm socket and remove air box housing.

Reinstall bolt with a 10mm socket and torque to 9 N.m.

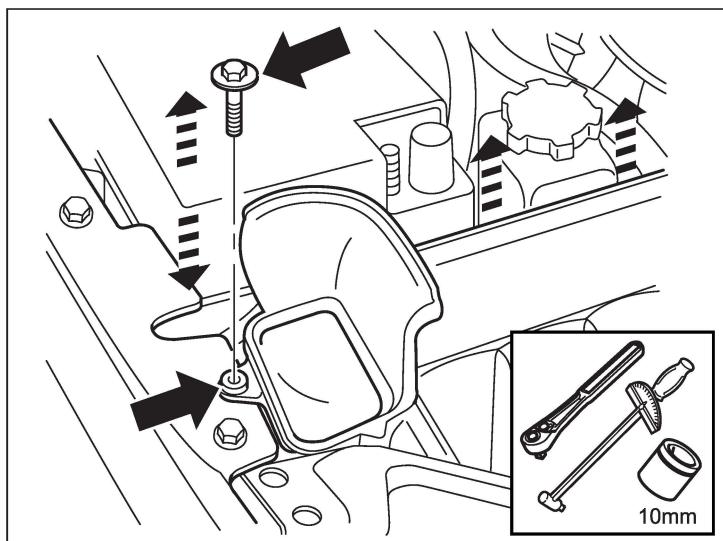

- 7. Remove air inlet screw with a flat head screwdriver or 8mm socket and save screw for reinstallation.

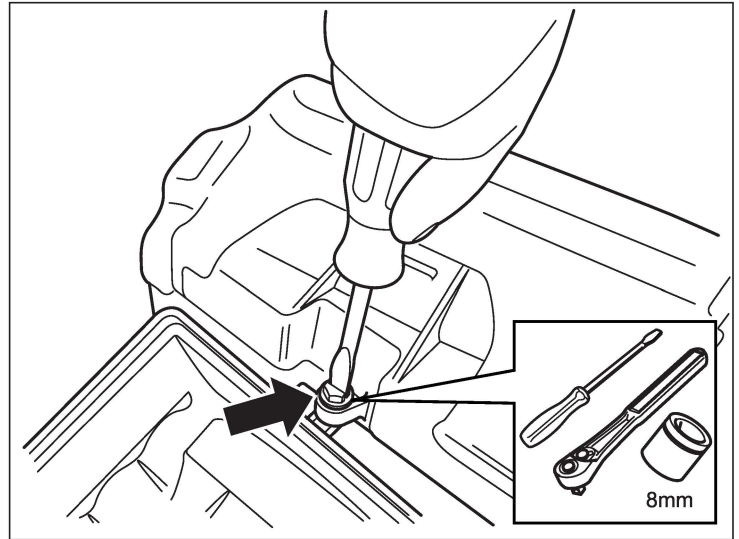

- 8. Use a flat head screwdriver and press down on all 4 locking tabs around the air inlet housing to remove.

Discard air inlet housing.

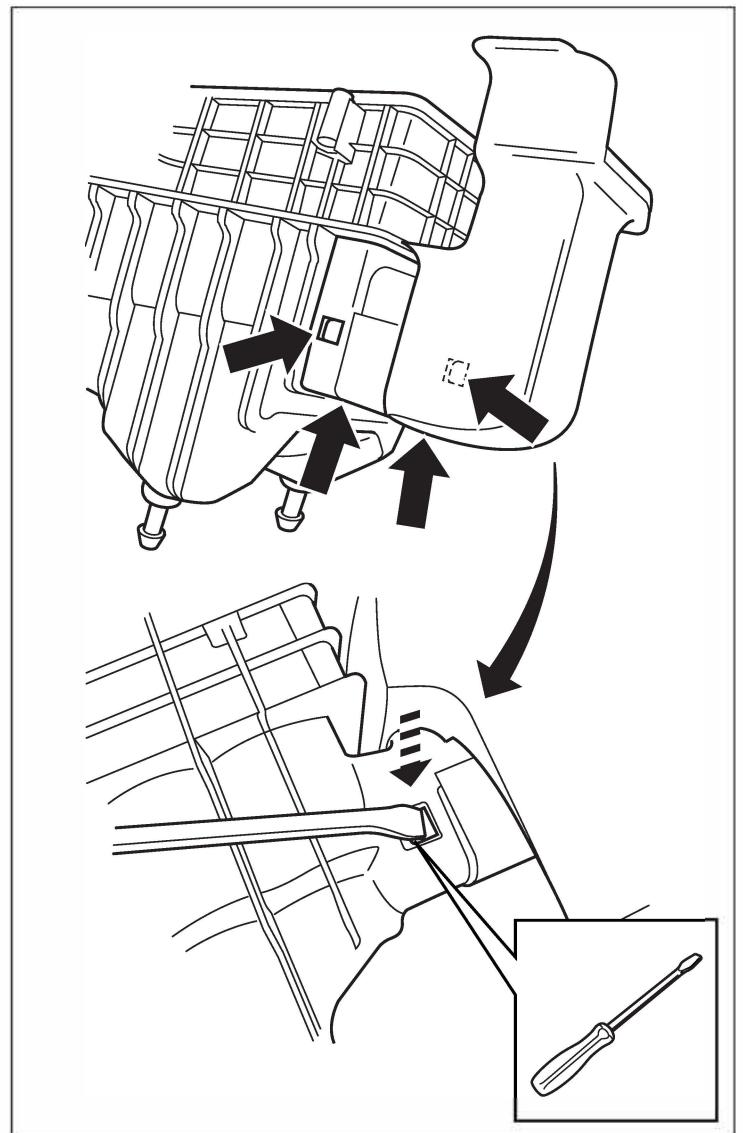

9. Align and "Hold" the Z-Tube (7) onto the air box housing.

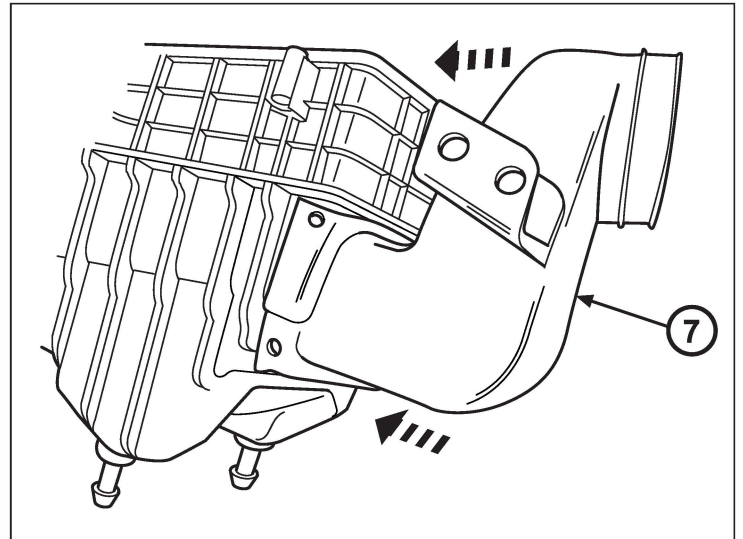

10. Mark the six mounting holes with a grease pencil for drilling and remove Z-Tube (7).

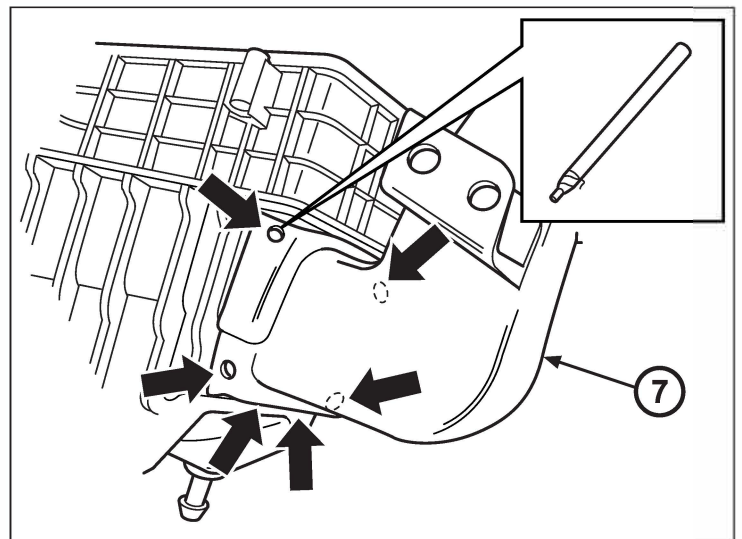

CAUTION: Only use center hole punch to "start" holes to be drilled. Care should be taken not to damage air box housing.

11. Punch each marked hole in air box housing with a center hole punch and hammer.

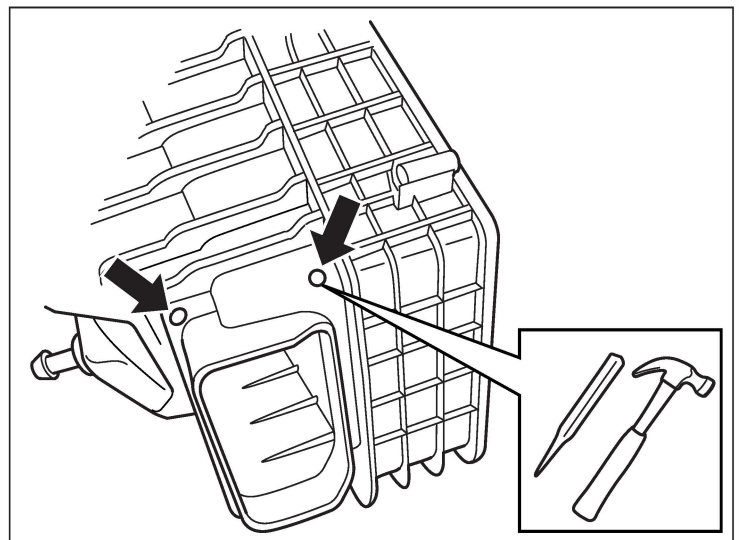

12. Drill all six holes in the air box housing with a 6.5mm (1/4" inch) drill.

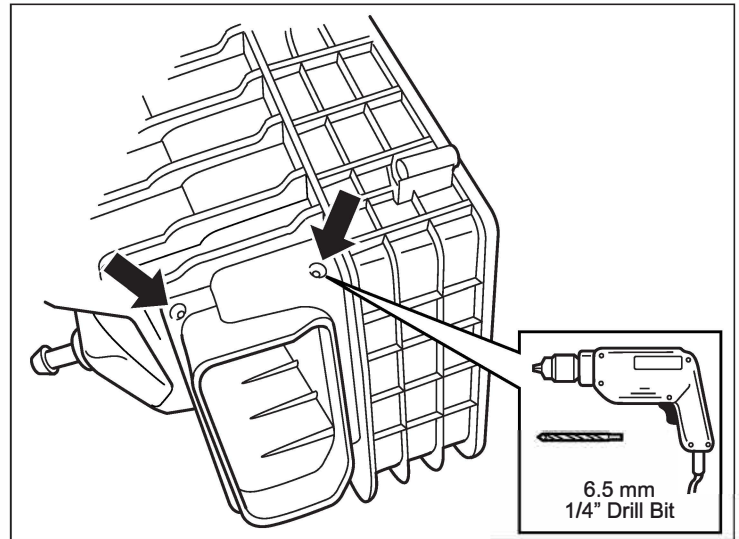

13. Cut open the 18" Butyl seal (13) with a knife and roll together to form a "bead" like seal.

NOTE: This will be used to fit into the Z-Tube groove and air box housing.

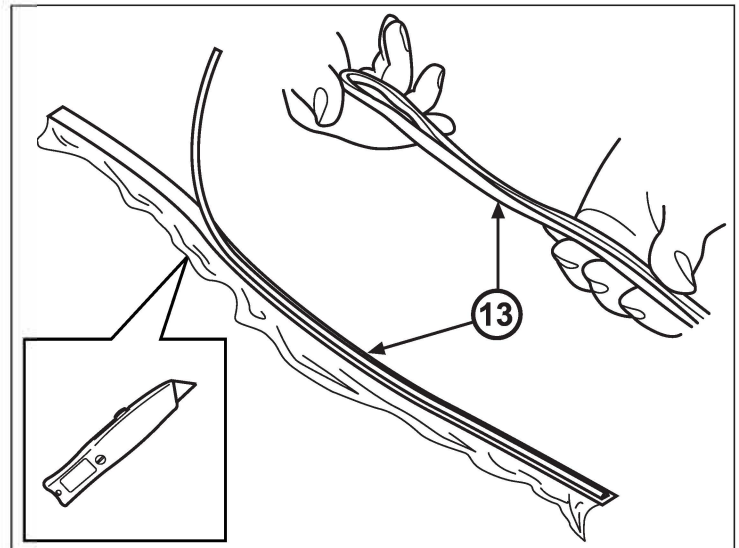

14. Lay Butyl seal (13) into groove of Z-Tube (7).

NOTE: Knead Butyl seal well into groove all around four sides of Z-Tube to eliminate any air bubbles between seal and Z-Tube.

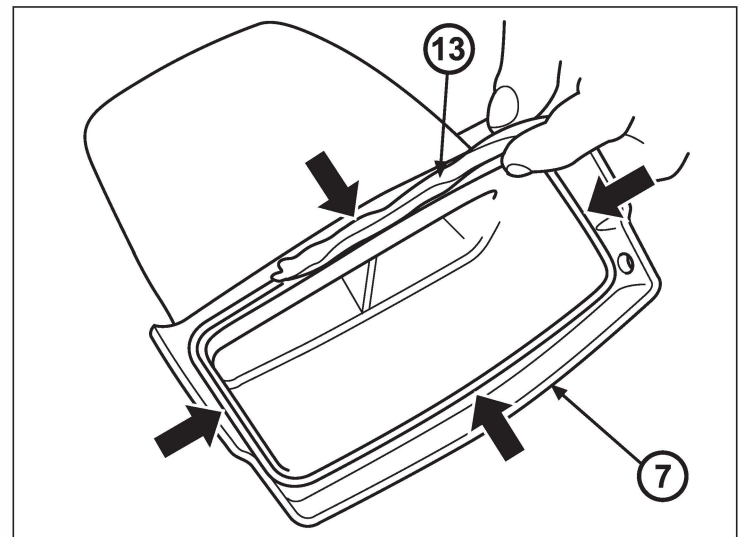

15. Press Z-Tube (7) onto air box housing, firmly in place and align with the six drilled holes.

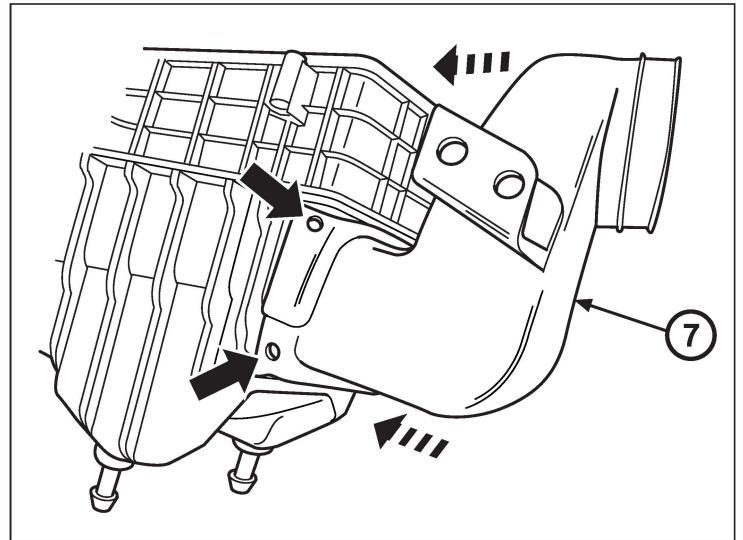

16. Fasten six M6 bolts (11) through drilled holes in air box housing to Z-Tube (7) with six cap screws (12) using a 5mm hex socket and snug up.

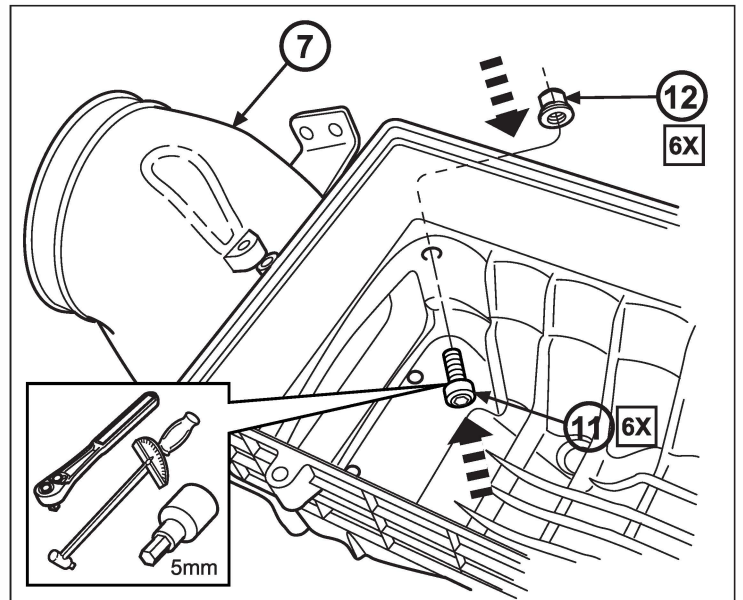

17. Install self tapping screw, saved from "Step 7" in to Z-Tube (7) and air box housing.

Use a flat head screwdriver or an 8mm socket.

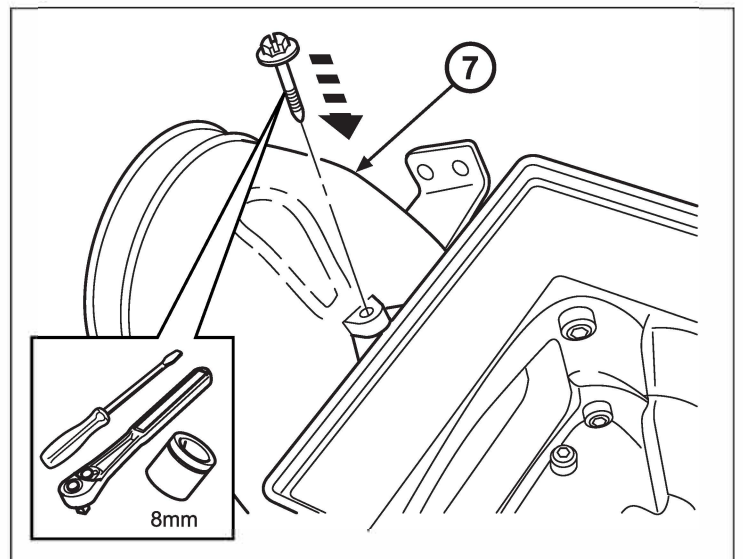

18. Plug the two deep well drain holes inside the air box housing with the rubber tapered round plugs (14).

Use soapy water and a pair of pliers and pull hard on each rubber plug (14) until each are fully seated in each deep well drain hole and, no daylight is visible.

Trim some of the excess off to ensure no interference with components below.

NOTE: It may be useful to also check the plugs by immersing the air box housing in a bucket of soapy water to check for any leaks.

These plugs are not to be removed.

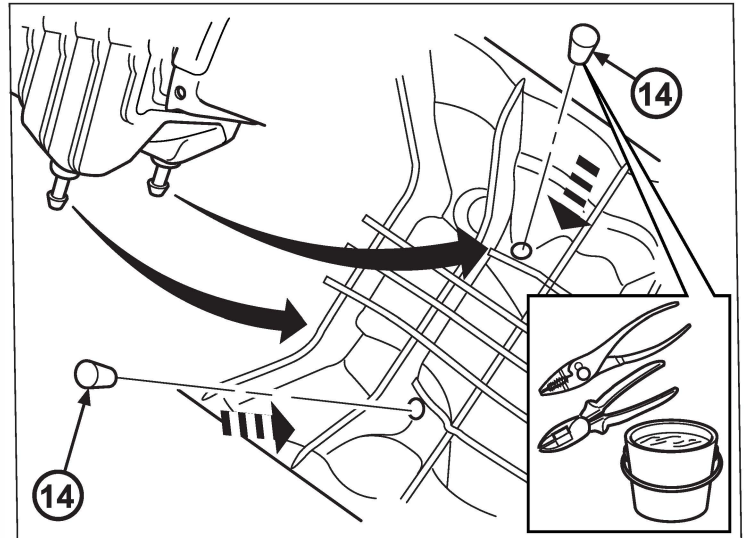

19. Install additional two masking flangeless plugs (15) in remaining air box housing drain holes.

Drill two additional 7/32" inch holes, push remaining masking flangeless plugs (15), hard & twist while pushing until fully seated & no leaks.

NOTE: It may be useful to also check the plugs by immersing the air box housing in a bucket of soapy water for any leaks.

NOTE: These four plugs (15) are to be removed during "normal" highway driving.

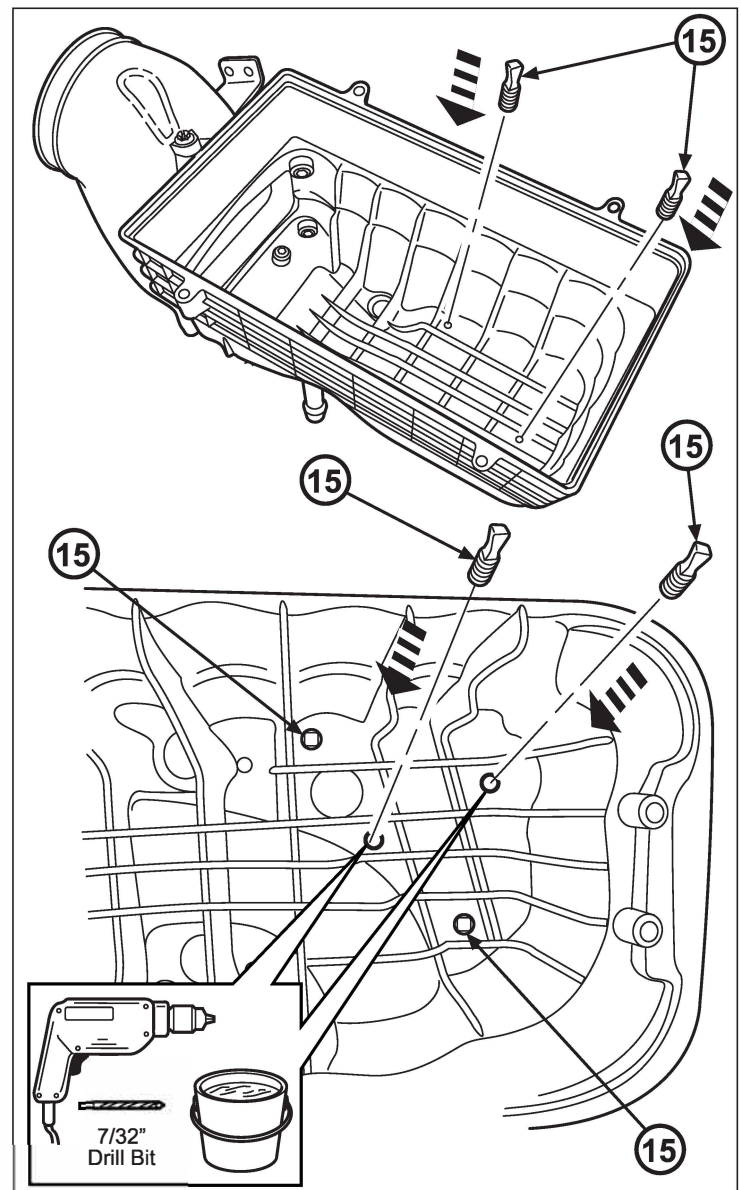

20. Remove two existing M6 bolts from existing bracket along side of Z-Duct with a 8mm socket, save bolts re installation.

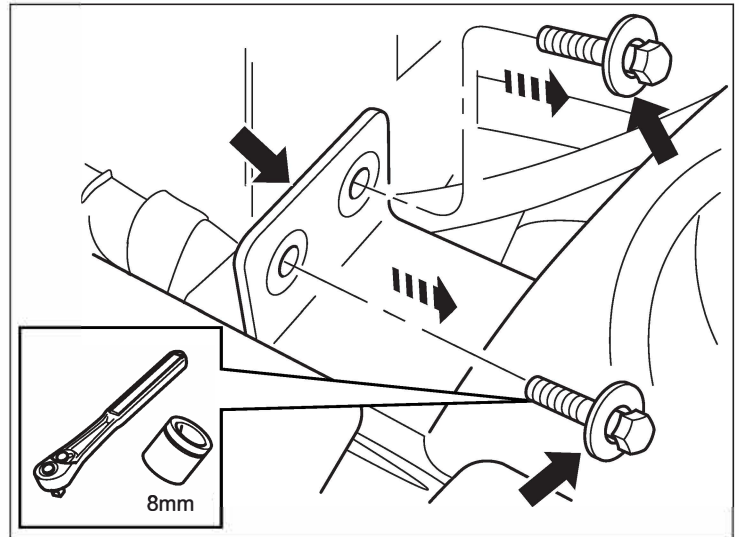

21. Install airbox housing back into engine compartment. Align posts tubes with grommets on frame rail.

Ensure airbox is seated tightly.

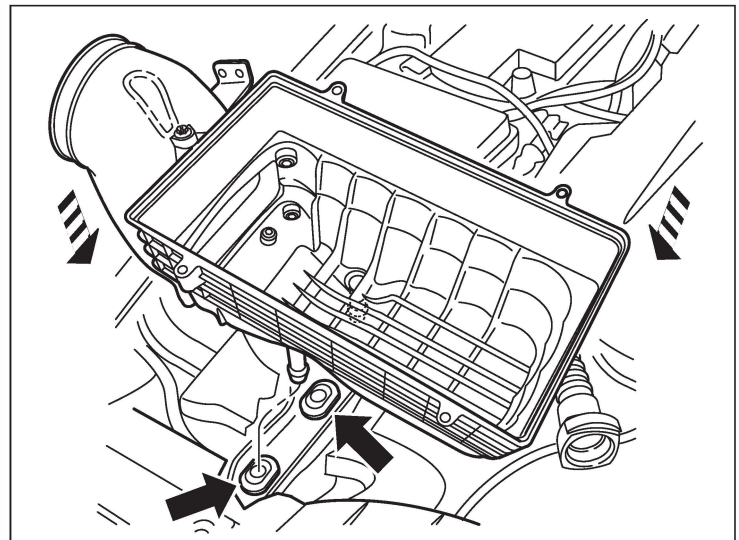

22. Install two M6 bolts (7) through Z-Tube (9) and fasten to air box mount with a 8mm socket.

Torque bolts to 5 N.m.

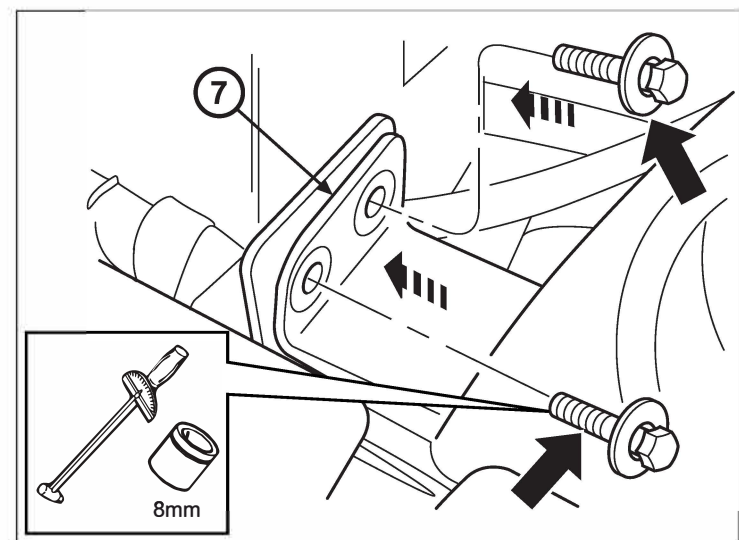

23. Install air filter in air box housing.

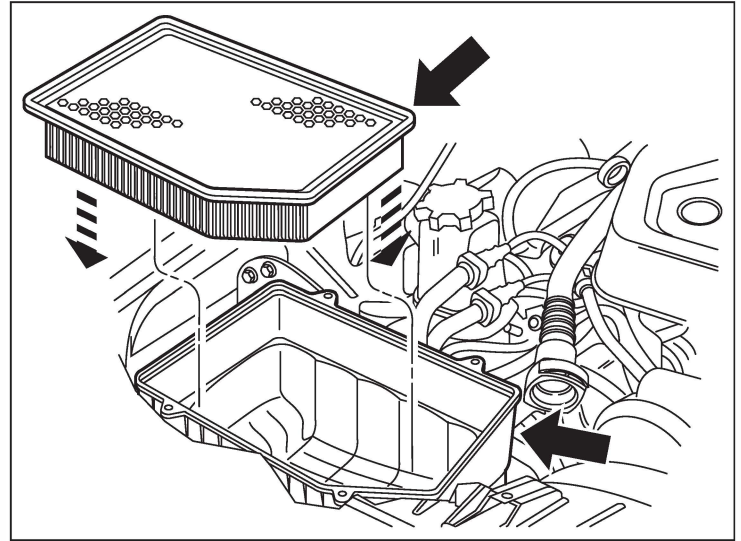

24. Install air cleaner lid onto air box housing, with the four M5 screws left from the removal.

Use a 8mm socket and torque to 4.1 N.m. or (3ft-lbs.).

Slide cold air tube onto air box lid and tighten hose clamp at air box housing.

Use a 8mm socket and torque to 5 N.m. or (3.7ft-lbs.).

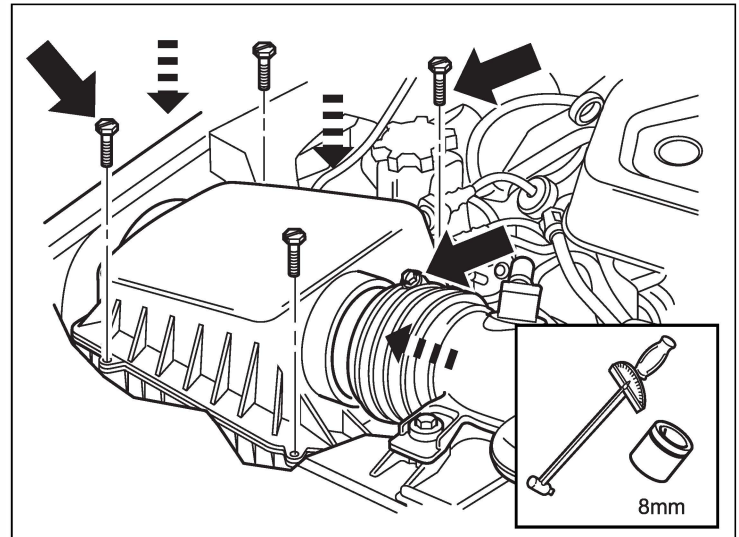

25. Remove two right side A-Pillar, side fender bolts with a socket wrench and T-40 Torx, discard bolts. Then remove two top A-Pillar fender bolts with a socket wrench and a T-30 Torx, discard bolts.

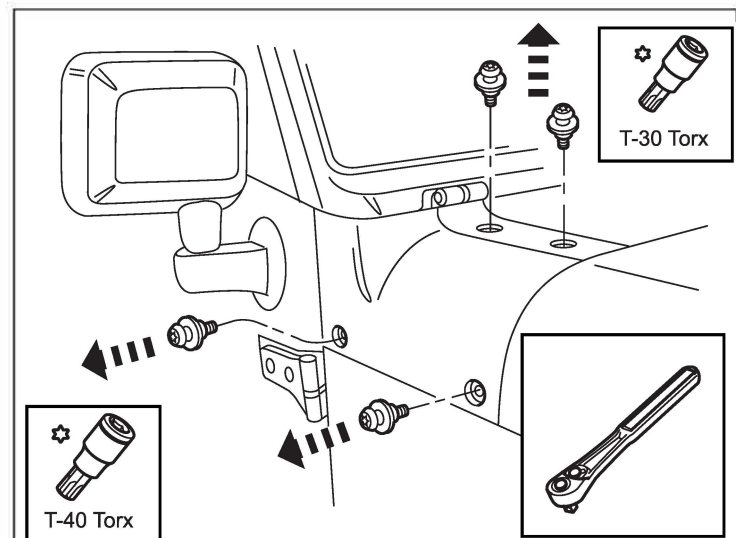

26. Assemble right front bracket kit (3) with attaching hardware in bag provided, as shown.

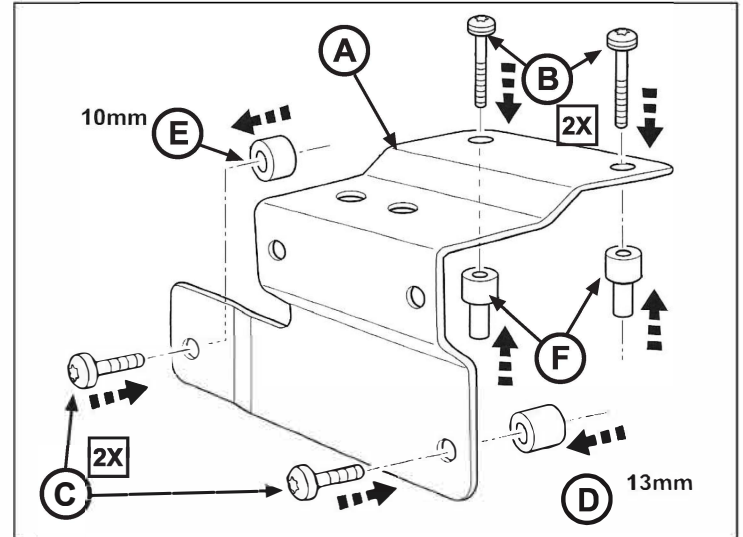

27. Attach right fender bracket (A) to right front fender, with mounting hardware assembled. Torque bolts (B) with a T-30 Torx to 8 N.m (6ft. lbs.). Then torque bolts (C) with a T-40 Torx to 8 N.m (6ft lbs.).

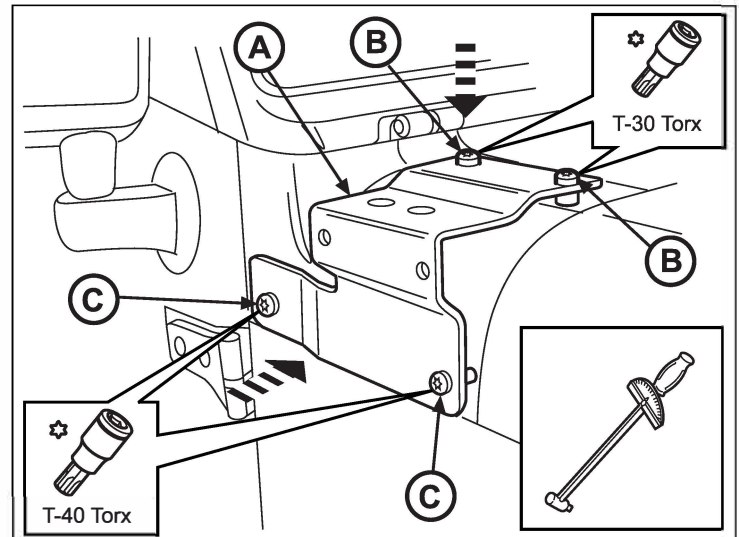

28. Install two M8 snorkel bolts (6) through A-pillar lamp bracket, with a 13mm wrench. Fasten to upper snorkel (2). Snug Bolts.

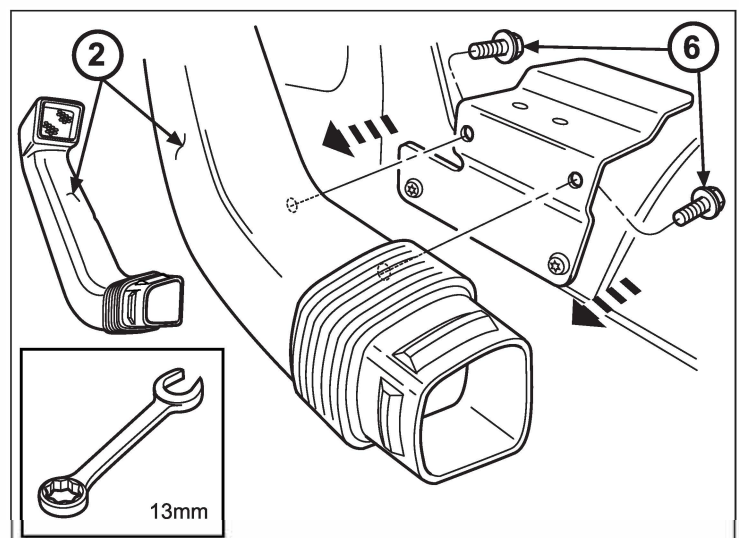

WARNING: Be sure to read the "Hood Cut Out" instructions completely before starting this step.

NOTE: Refer to Mopar Kit "K6862820" Hood Cut Out Bezel Procedure. (Included in this kit, item #4).

NOTE: Apply Blue Loctite sealant to threads of M8 lower snorkel mounting bolts (9) before installing.

29. Install lower snorkel bracket (5) to lower snorkel (1) with two M8 snorkel bolts (9) and two washers (21). Fasten Loosely with a 13 mm wrench.

Final torques will be done once remainder of installation is completed.

Set the assembly to the side.

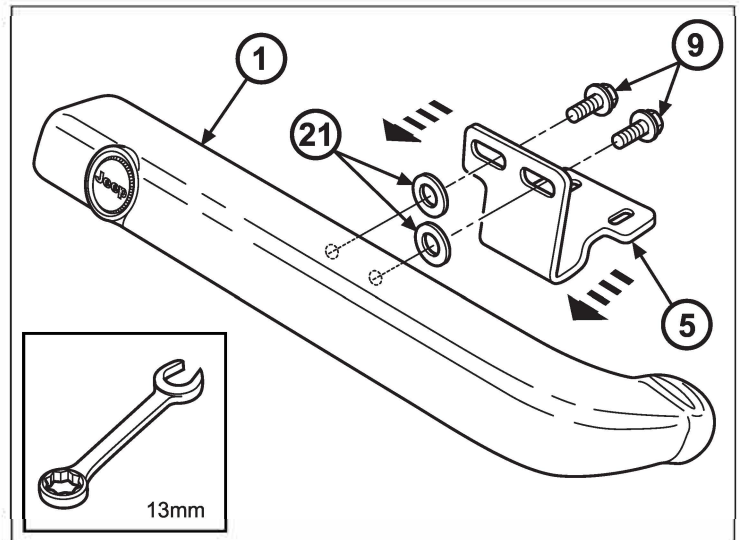

30. Clean fender area in front of Z-Tube (7) thoroughly with alcohol.

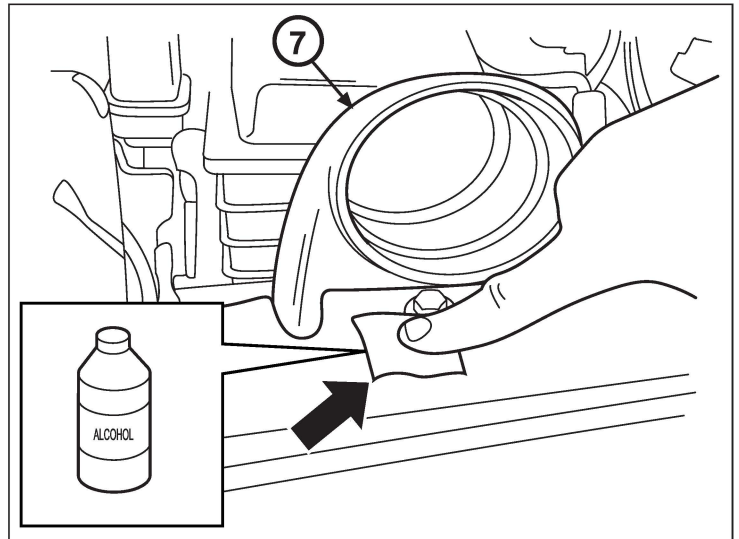

31. Close hood to align close out bezel (8) with hood cut out. Mark trim ring where lower close out seal ends.

With the bezel centered, mark the fender around the bezel extension tabs.

Open hood and install foam seal (17) on upper part of trim ring along back inboard edge.

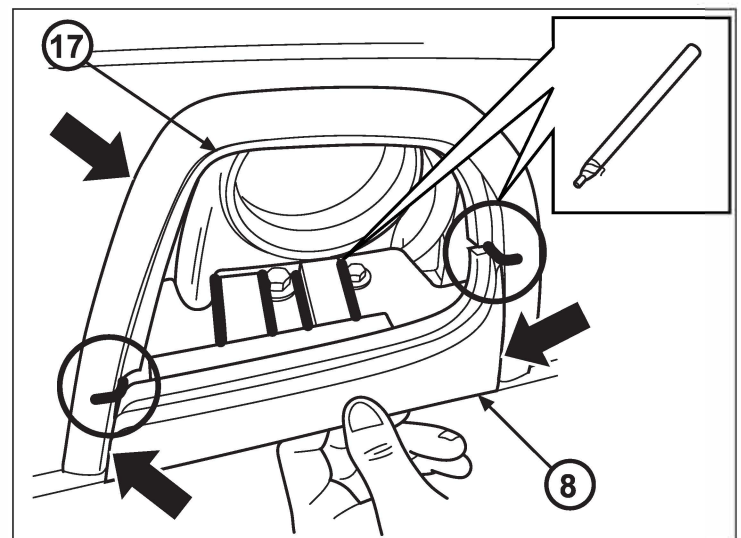

32. With the hood still open, mark around the remainder of the close out bezel (8) with a grease pencil on fender for accurate placement.

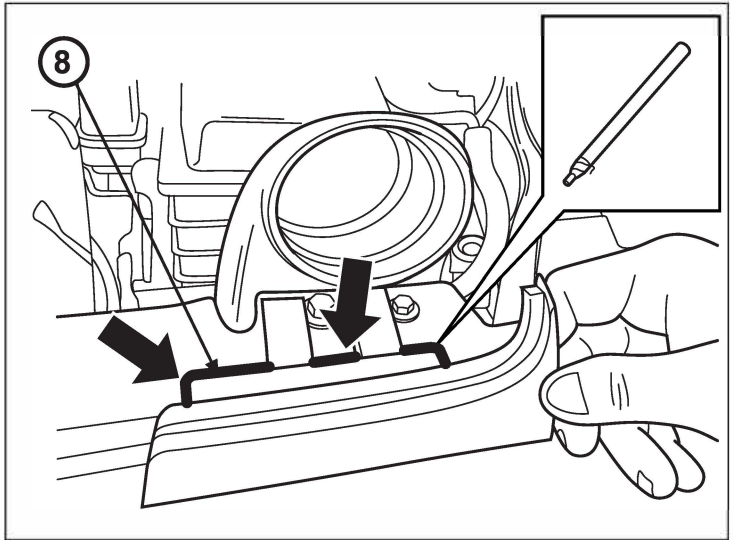

CAUTION: Once the red adhesive backing protection has been removed on the lower close out bezel (8) and placed on the fender location. The bezel cannot be repositioned.

33. Remove the red adhesive backing protection from the lower close out bezel (8).

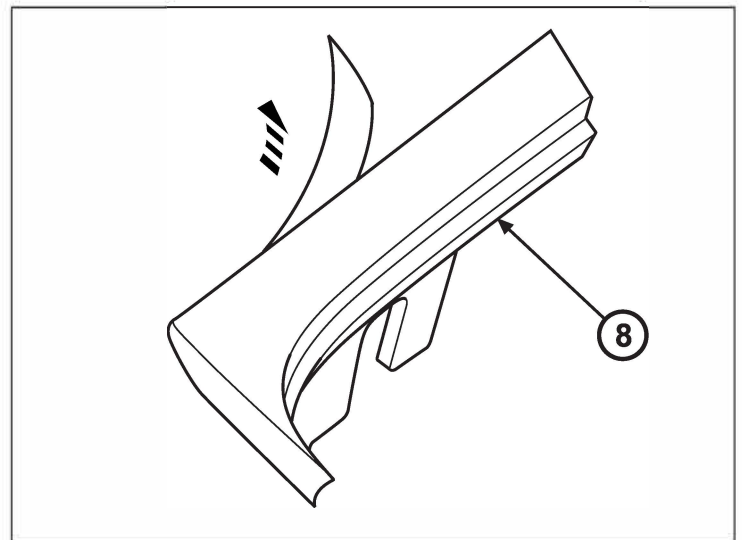

34. Place lower close out bezel (8) in place on the fender location marks made with the grease pencil.

Press down along lower close out bezel (8) to fender to mount securely.

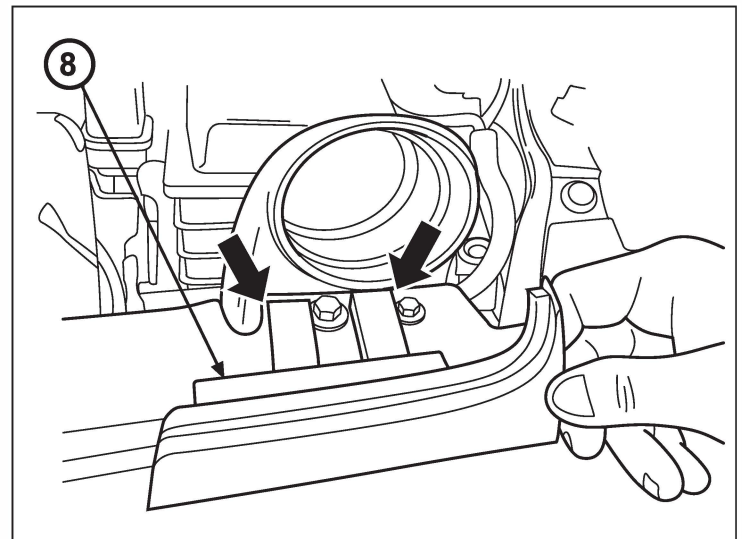

35. Slide band clamp (10) onto Z-Tube (7). Position clamp screw at a 45 degree angle as shown for final tightening. Do not tighten clamp.

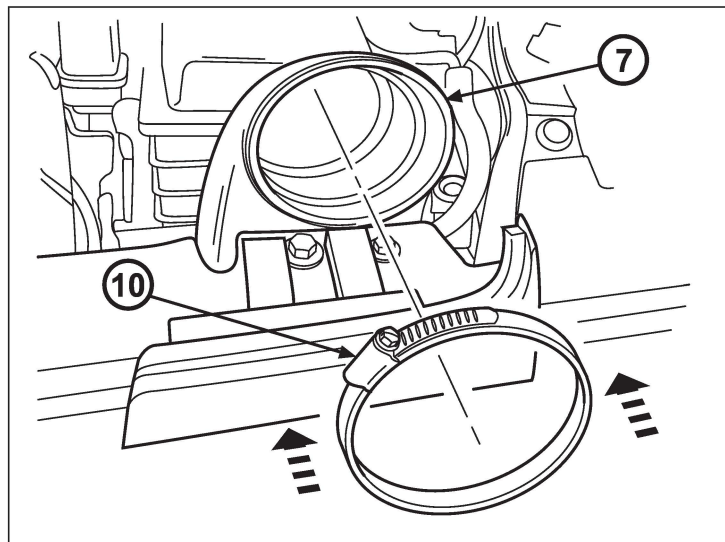

NOTE: Lubricant is needed to assemble tubes. Use soapy water or rose water on the rubber sealing beads. Spray under the reveal. You can also spray the inside end of the lower snorkel (1).

36. Install lower snorkel assembly (1) onto upper snorkel assembly (2) and the Z-Tube Assembly (7).

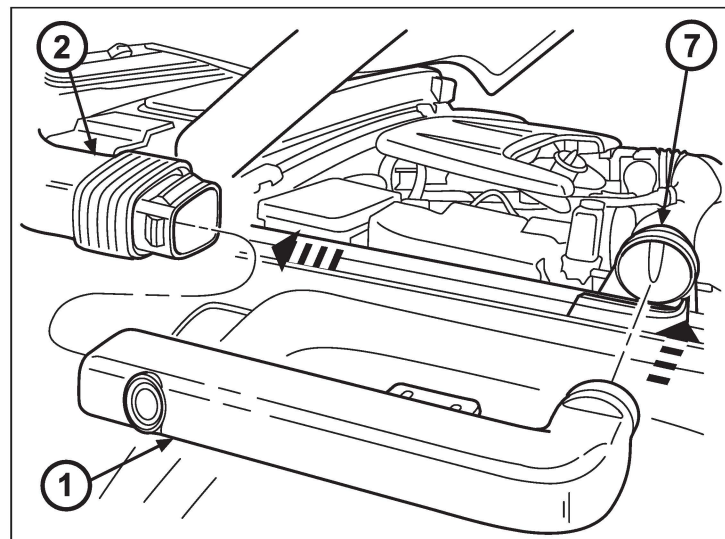

NOTE: One factory fender bolt to be removed.

37. Attach two M6 bolts (16) into snorkel bracket (5) and fasten to fender with a 10 mm socket.

Fasten M6 bolts (16) loosely. Final torques will be done when final assembly is complete.

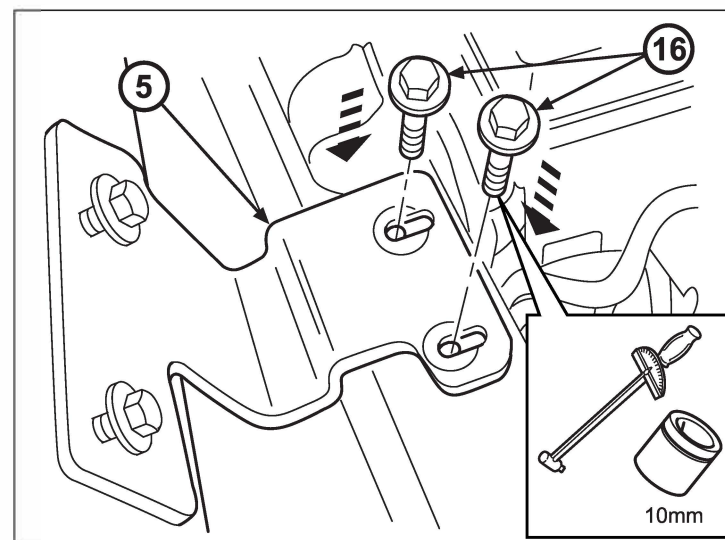

38. Finish torquing M8 upper snorkel bolts (6) to lower snorkel assembly (1) with a 13 mm socket.

Torque bolts to 12 N.m.

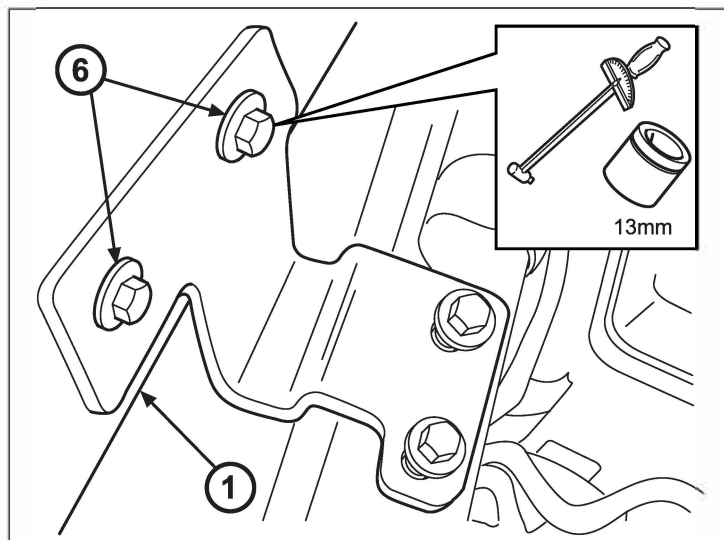

NOTE: Ensure lower snorkle (1), is installed flush into Z-Tube (7) before tightening/torquing clamp (10).

39. Tighten band clamp (10) to Z-Tube (7) and lower snorkel assembly (1) with a 8mm socket and torque wrench.

Torque band clamp (10) to 5 N.m.

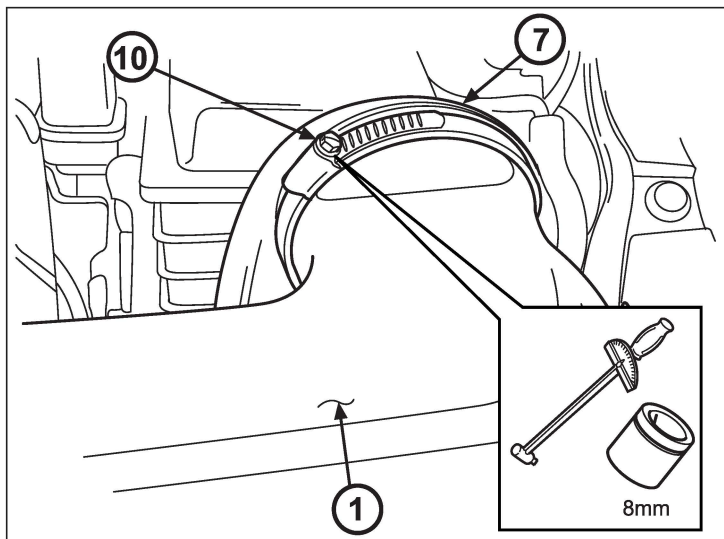

40. Clean passenger side A-Pillar thoroughly with wax remover/degreaser and alcohol.

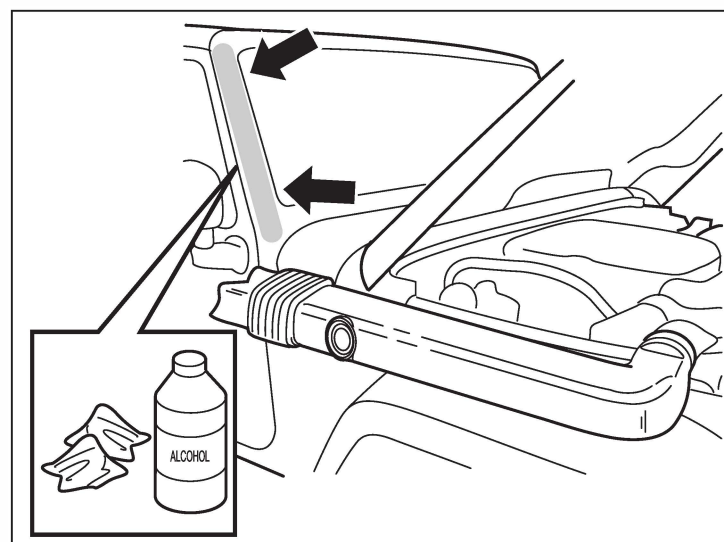

41. Attach upper snorkel bracket (18) onto snorkel (2) with bolt (19), and washer (21). Align the bracket (18) onto the A-pillar.

While holding the bracket (18) to the A-pillar, snug the bolt (19) to the snorkel (2).

Final torque will be done once the remainder of the installation is completed.

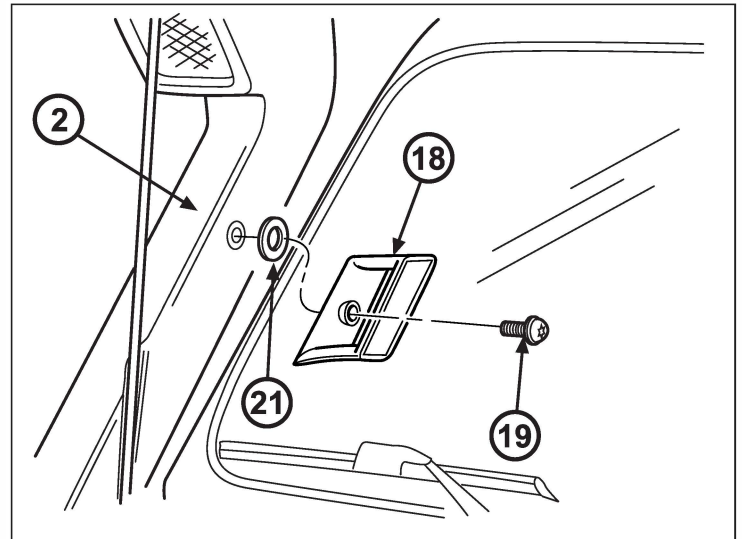

42. Pull snorkel (2) back from A-pillar and remove red adhesive tape from bracket (18). Push snorkel (2) back onto A-pillar.

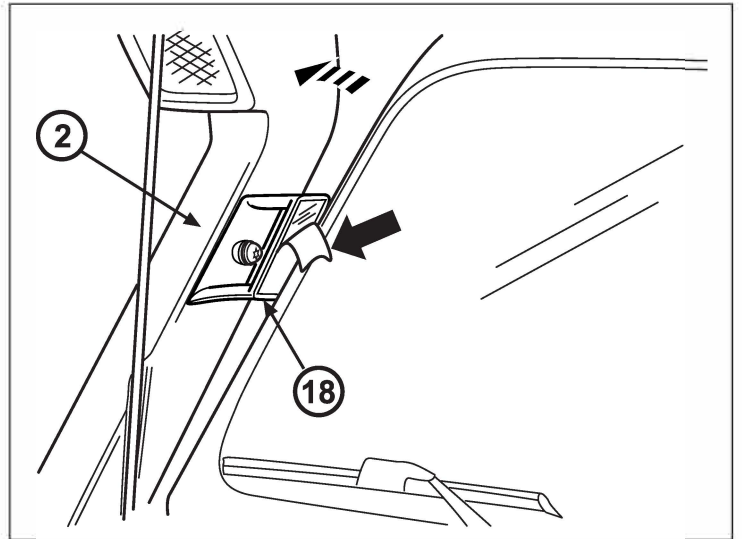

43. Remove the snorkel bracket bolt (19) and washer (21) from snorkel (2), save for reinstallation.

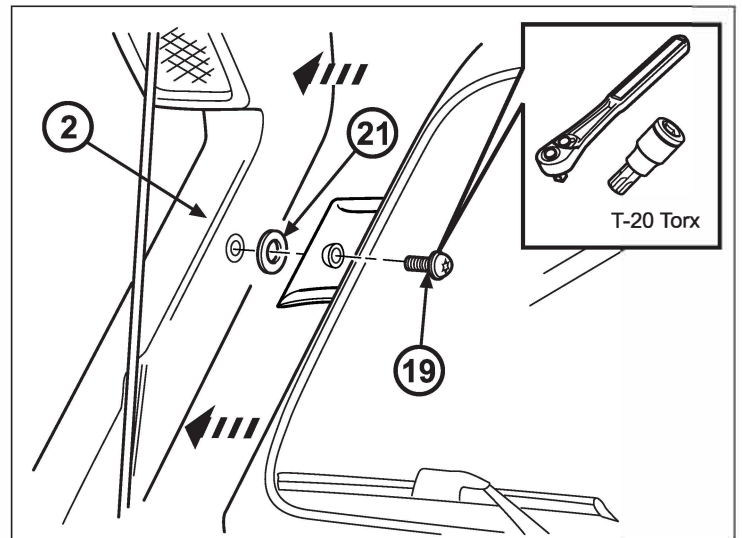

44. Remove two M8 snorkel bolts (6) from A-pillar lamp bracket, with a 13mm wrench. Remove snorkel (2) from lower snorkel (1), to allow access to the upper snorkel bracket.

Save for reinstallation.

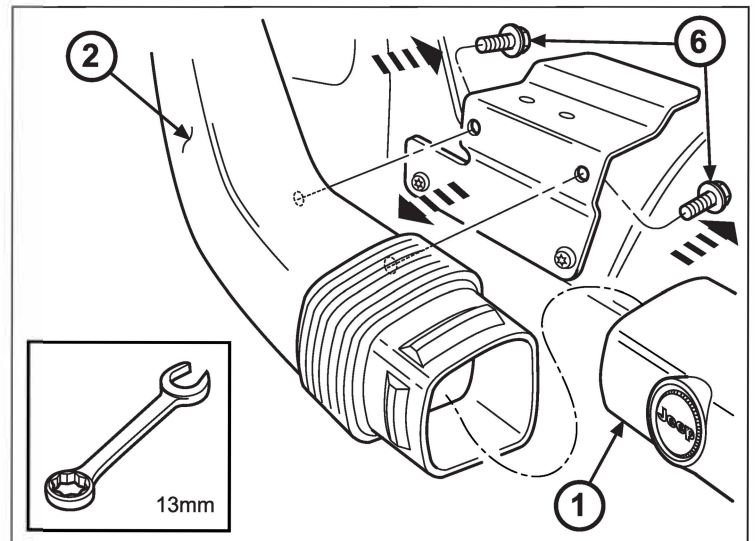

45. Apply heavy hand pressure to the bracket (18) for 30 seconds to ensure good tape contact with windshield sheet metal.

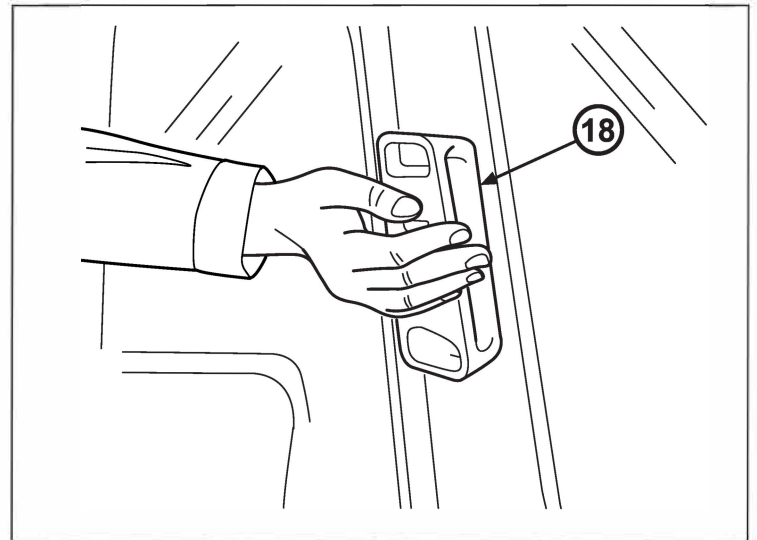

WARNING: Ensure safety glasses are worn when using drill.

46. Using a drill with a 5"-6" extended length 1/8" drill bit, drill a hole through each of the upper snorkel bracket supports (18), into the first layer of sheet metal using the guide holes.

Blow out excess drilling debris from pockets.

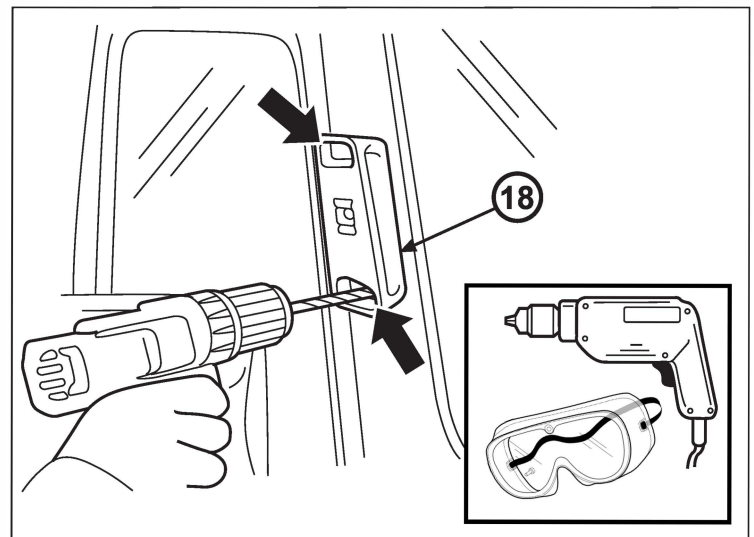

NOTE: Apply Blue Loctite to the threads of the sheet metal screws (22) before installing.

NOTE: While driving the screws (22) in, you will experience an increase in effort required. This is just as the screws are beginning to penetrate the sheet metal so continue and you will notice it loosens up and then come to final torque.

47. Using a T-20 Torx bit driver, start sheet metal screws (22) into each of the two holes drilled through snorkel bracket (18).

Once screws are started into the sheet metal of the A-Pillar, torque each screw until it is firmly seated against the interior flat of the A-Pillar bracket. The bracket (18) will pull in flush with the sheet metal.

Final torque to 2.5 N.m.

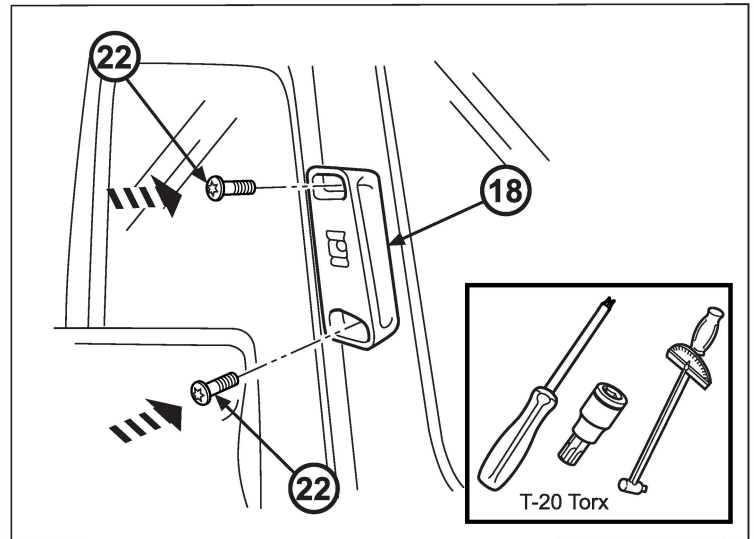

NOTE: Apply Blue Loctite sealant to threads of M8 upper snorkel mounting bolts (6) before installing.

NOTE: Additional lubricant may be needed to assemble the tubes. Use soapy water or rose water on the rubber sealing beads under the reveal. You can also spray the inside end of the lower snorkel (1).

48. Reinstall upper snorkel by first re-inserting the upper snorkel (2) into the lower snorkel (1). Start the two M8 upper snorkel mounting bolts (6).

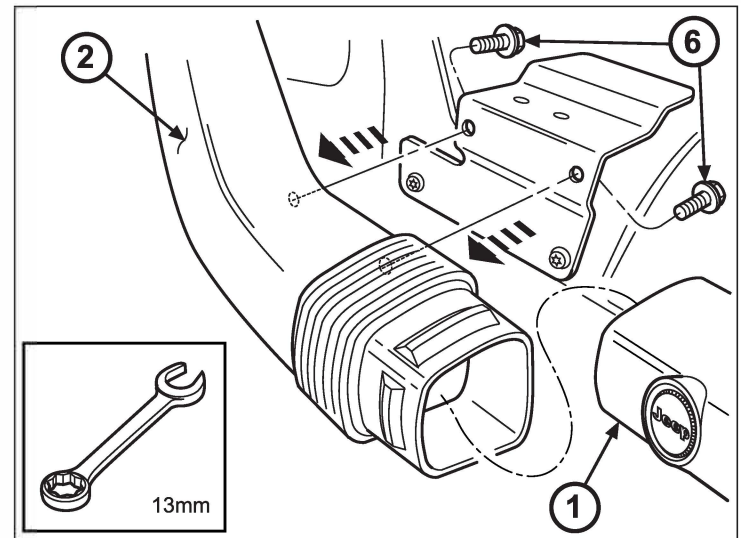

49. Reattach snorkel (2) to the upper snorkel bracket (18) with bolt (19) and washer (21).

Torque bracket bolt (19) to 12 N.m.

Torque the two M8 mounting bolts (6) to 12 N.m.

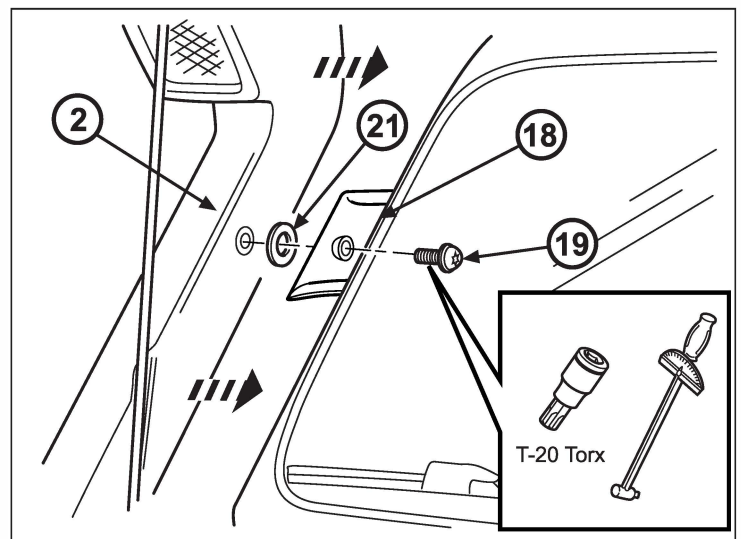

50. Snap antenna into slot on snorkel (2).

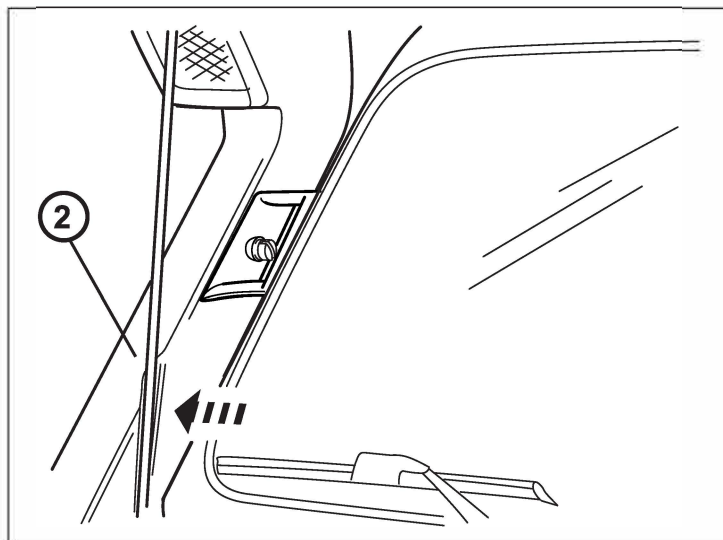

51. Torque fender M6 bolts (16) to 9 N.m.

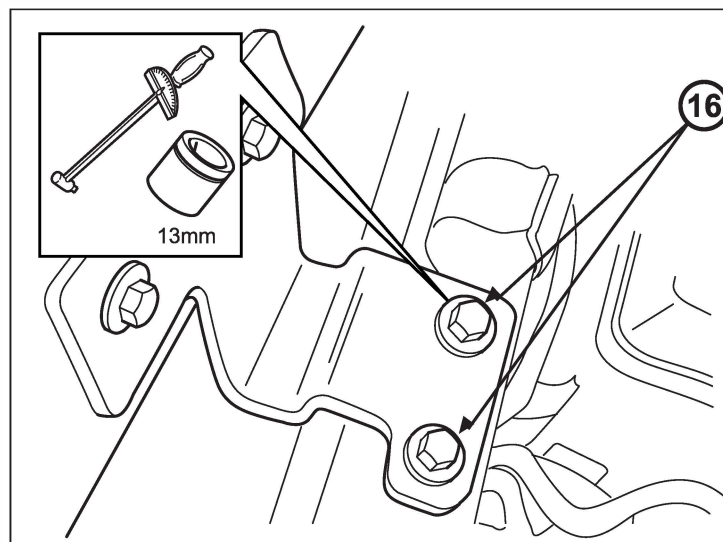

52. Install the main “-” negative cable and nut, with a 10 mm wrench.

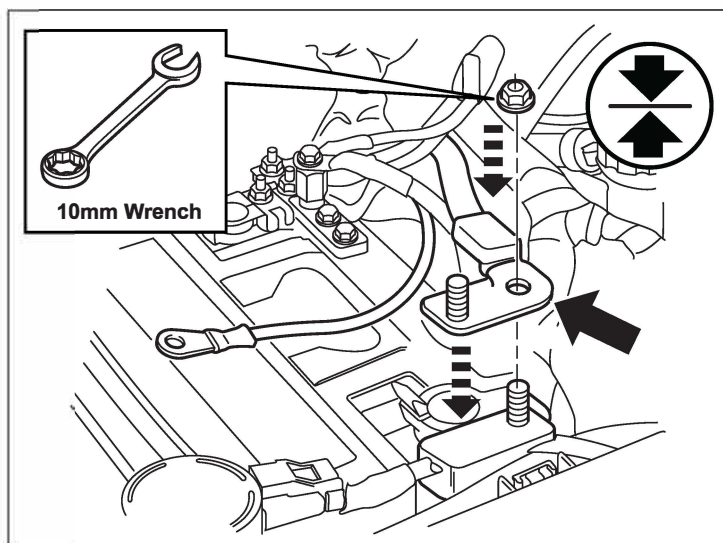

- 53. Install the nut and the supplemental battery cable with a 10mm wrench.

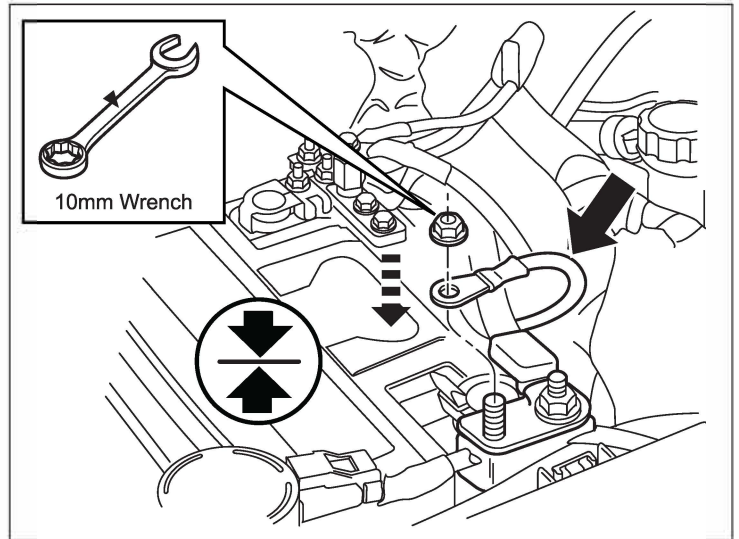

NOTE: PRODUCT INFORMATION LABEL IS REQUIRED TO AID IN PASSING THE CALIFORNIA SMOG CHECK PROGRAM

- 54. Locate area for E.O. label (20) on front cowl above radiator.

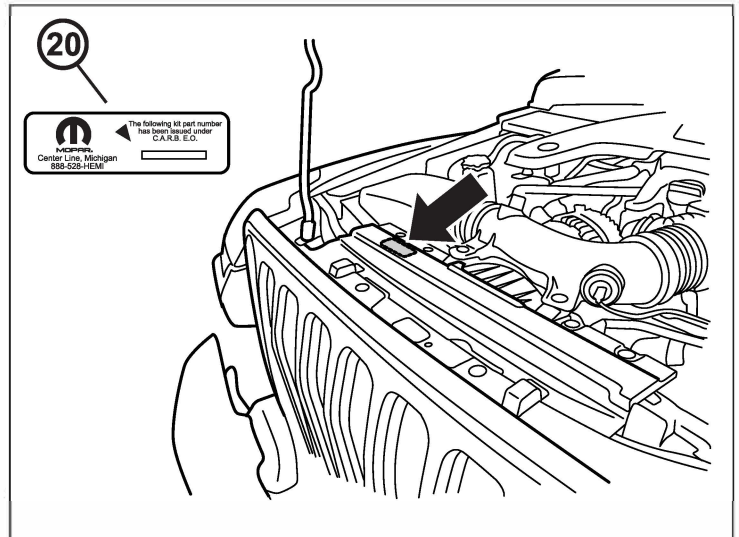

- 55. Peel backing off E.O. label (20), and place in desired location.

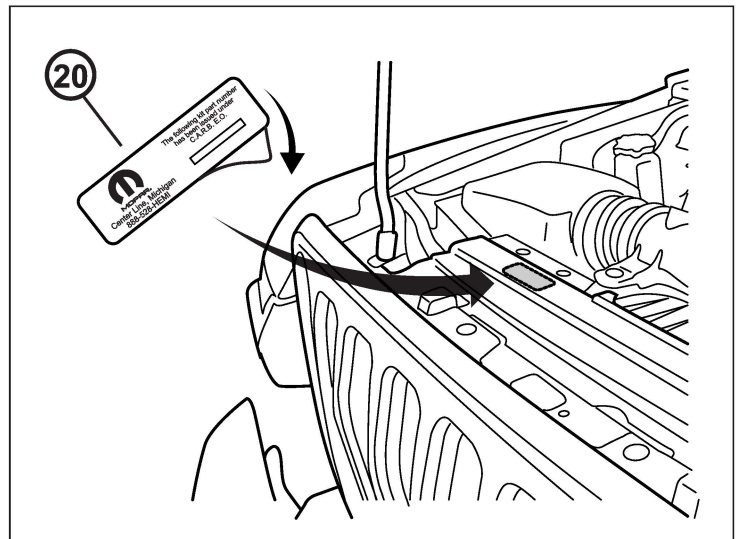

56. Ensure E.O. label (20) is visible to the average person when hood is opened.

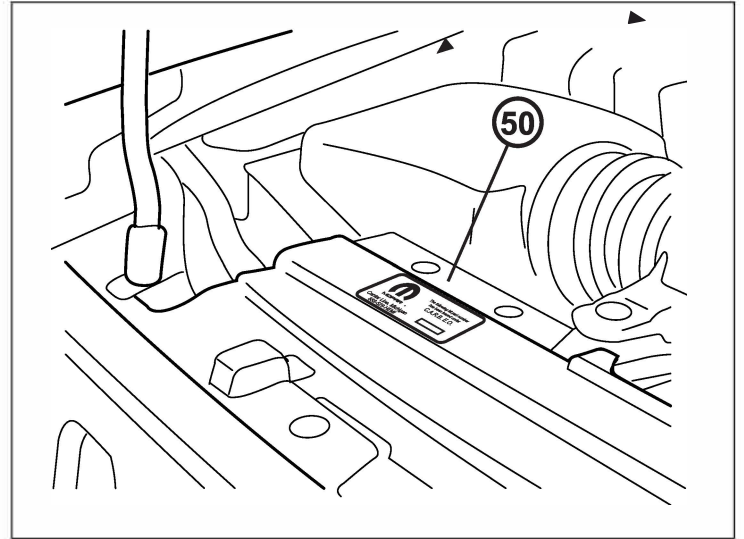

57. To clean upper bezel, push down on top of bezel (2), and roll out the bottom.

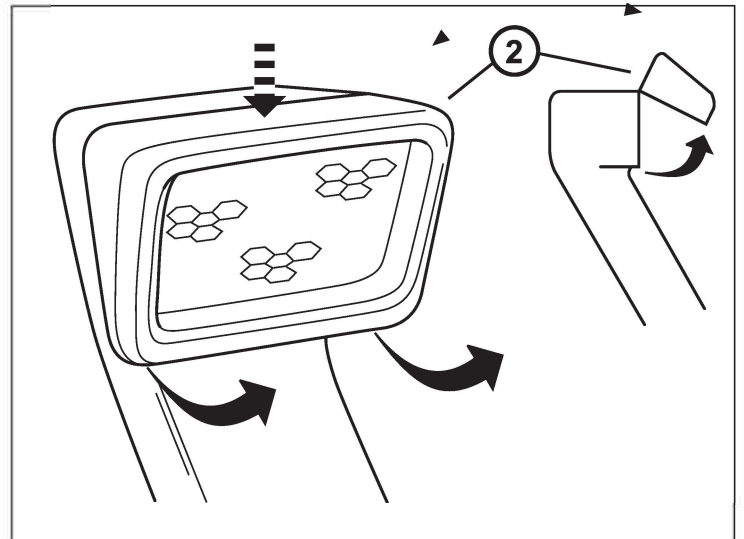

58. After cleaning, install upper bezel (2) by pushing down on the top and snap in the bottom.

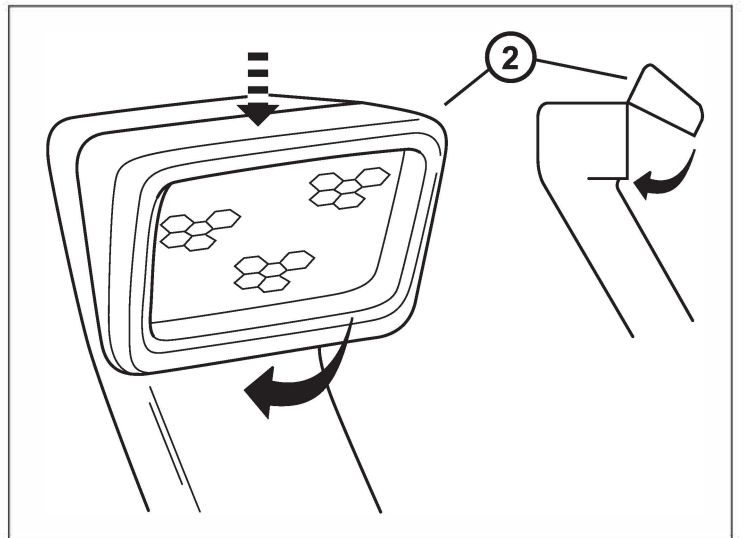

!! WARNING !!

The Mopar Wrangler snorkel is designed to provide clean, dry air to the engine. However, there is a variety of other vehicle electrical and mechanical systems that are not intended to exceed the standard vehicle fording depth.

It is the vehicle owners responsibility to read and follow the owner's manual for appropriate water fording depths.



JEEP SNORKEL (2018 Y POSTERIOR)

ARTÍCULOS DEL KIT

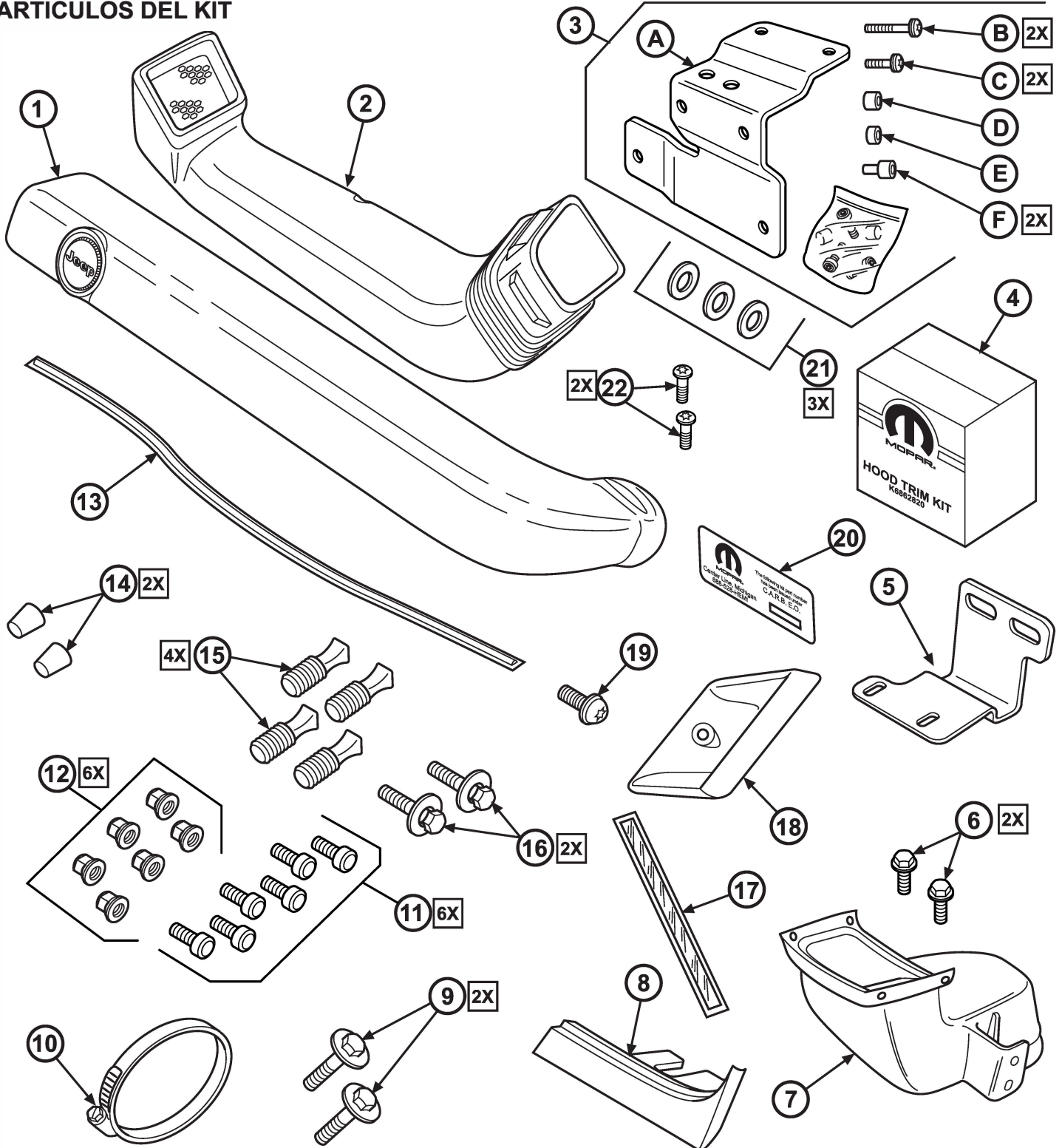

HERRAMIENTAS REQUERIDAS

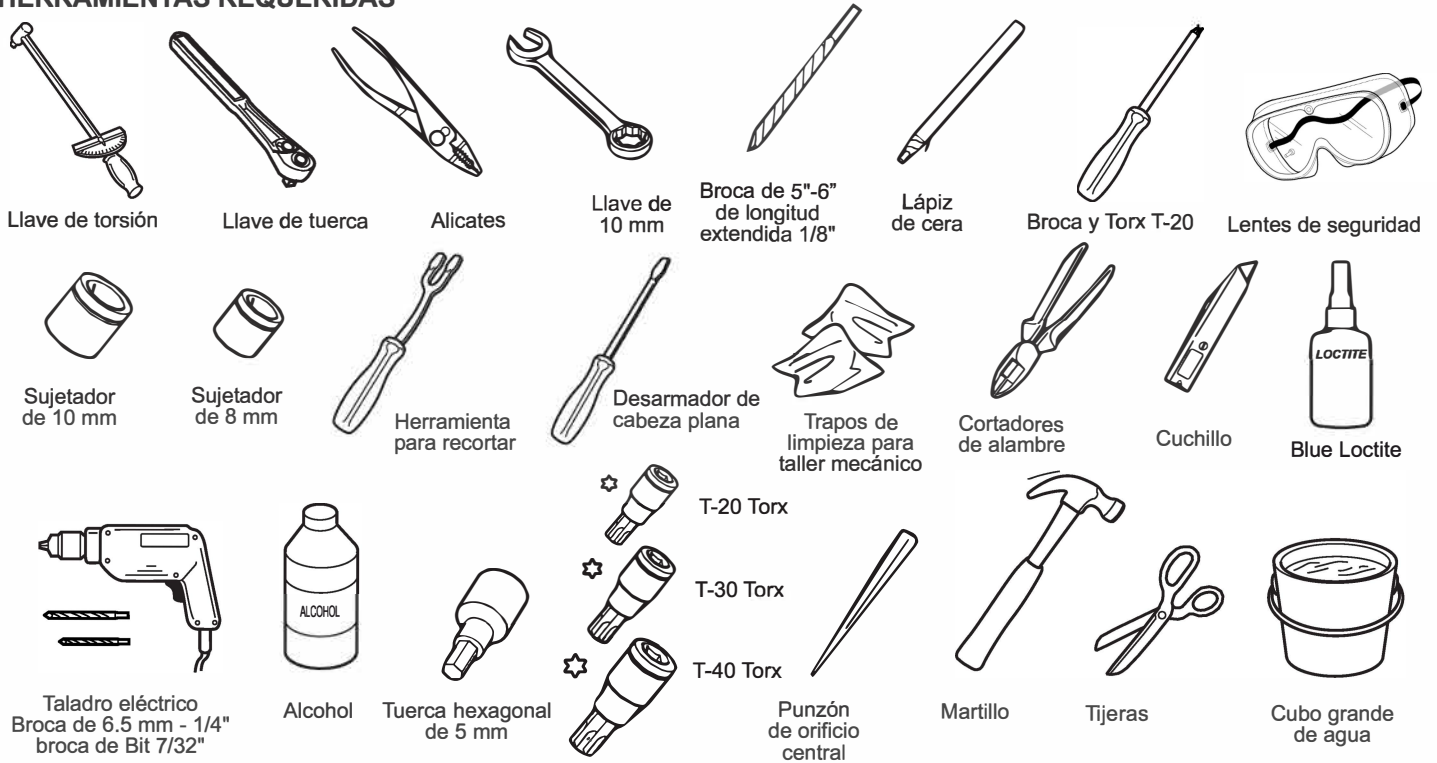

PARTS LIST

Número de leyenda	Descripción	Piezas	Cantidad
1	Conducto inferior	Se suministra en el kit	1
2	Conducto superior con Reveal, bisel superior y correa	Se suministra en el kit	1
3	Pilar A derecho con soporte de montura y bolsa de herramientas	Se suministra en el kit	1
4	Kit de molduras de cubierta	Se suministra en el kit	1
5	Soporte de montaje inferior	Se suministra en el kit	1
6	M8 - Cabeza de brida hexagonal de 1.25 x 16	Se suministra en el kit	2
7	Conjunto de tubo en z	Se suministra en el kit	1
8	Bisel de cierre inferior	Se suministra en el kit	1
9	M8 - Cabeza y arandela hexagonal de 1.25 x 16	Se suministra en el kit	2
10	Abrazadera para manguera	Se suministra en el kit	1
11	Tomillos de cabeza hueca	Se suministra en el kit	6
12	Tuercas de tapa Mopar	Se suministra en el kit	6
13	Butilo de 18" - Material de sellado	Se suministra en el kit	18"
14	Tapones cónicos de goma	Se suministra en el kit	2
15	Tapones protectores sin bridas	Se suministra en el kit	4
16	M6 - Cabeza hexagonal y arandela (acabado plateado)	Se suministra en el kit	2
17	Sello de espuma 241 mm	Se suministra en el kit	1
18	Soporte superior de conducto	Se suministra en el kit	1
19	M8-1.25 cabeza Torx y arandela cónica	Se suministra en el kit	1
20	Etiqueta EO	Se suministra en el kit	1
21	Arandela grande M8 24 mm OD	Se suministra en el kit	3
22	# 8 x 1.0 Tornillos de chapa metálica (Torx Drive)	Se suministra en el kit	2

PASOS DE PROCEDIMIENTO

1. Abra el cofre y retire la tuerca del cable de la batería complementaria con una llave de 10 mm. Aíslelo del poste negativo "-" de la batería.

Guarde los artículos para la reinstalación.

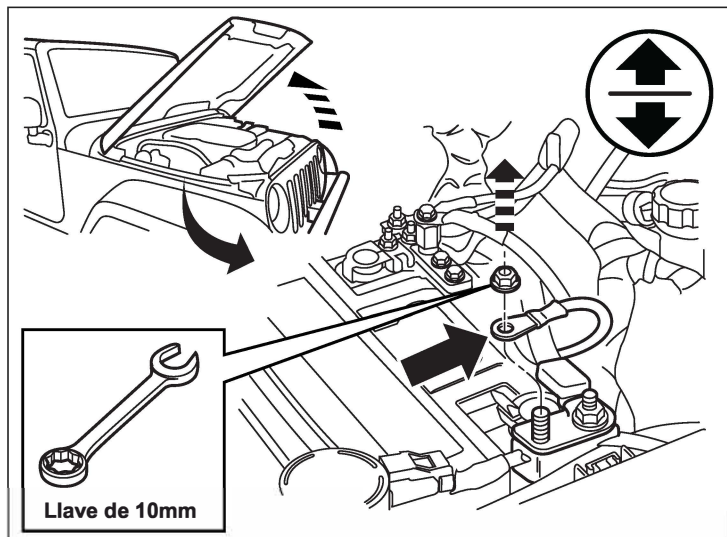

2. Retire la segunda tuerca del cable negativo "-" principal con una llave de 10 mm. Aíslelo del poste negativo "-" de la batería.

Guarde los artículos para la reinstalación

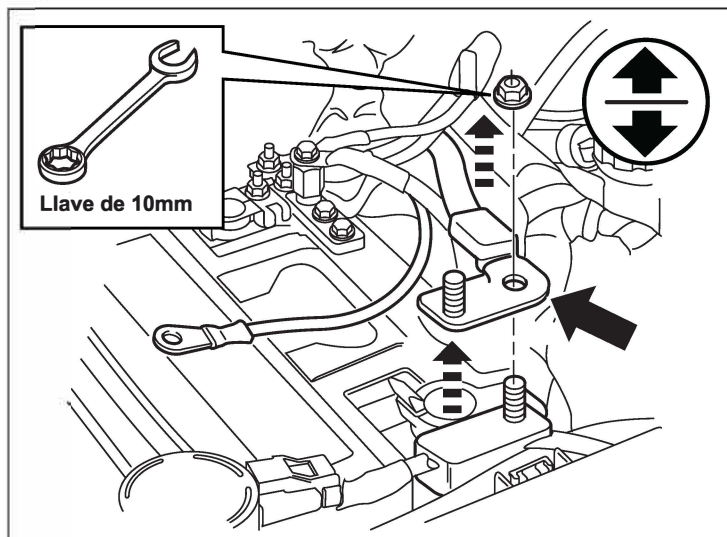

3. Afloje la abrazadera de la manguera de la tapa del filtro de aire y deslice el tubo de aire frío. No retire la abrazadera de la manguera.

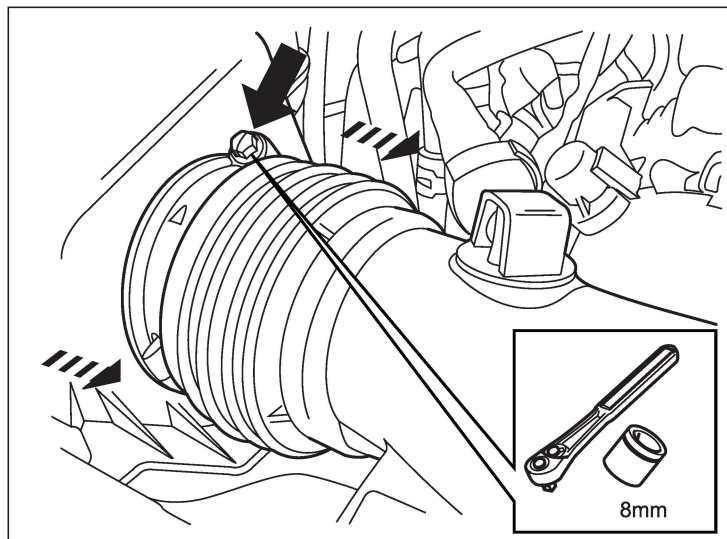

4. Retire los cuatro tornillos de la cubierta del filtro de aire M5 con un sujetador de 8 mm. Guarde los tornillos para la reinstalación.

Retire toda la tapa del filtro de aire.

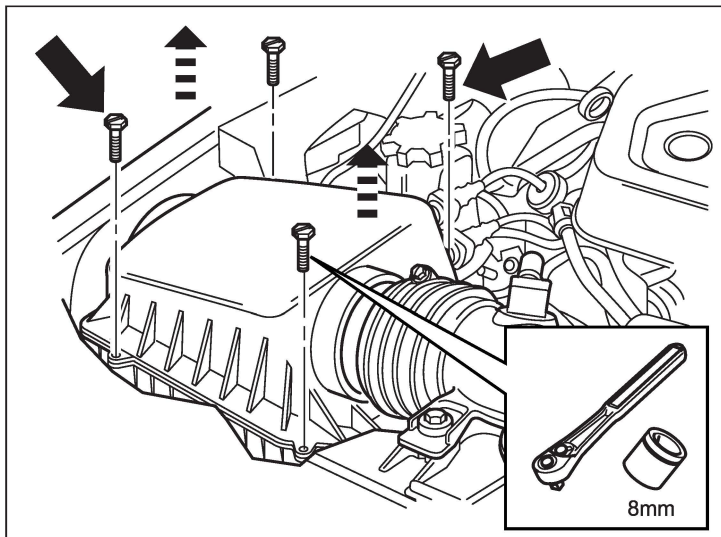

5. Retire el filtro de aire.

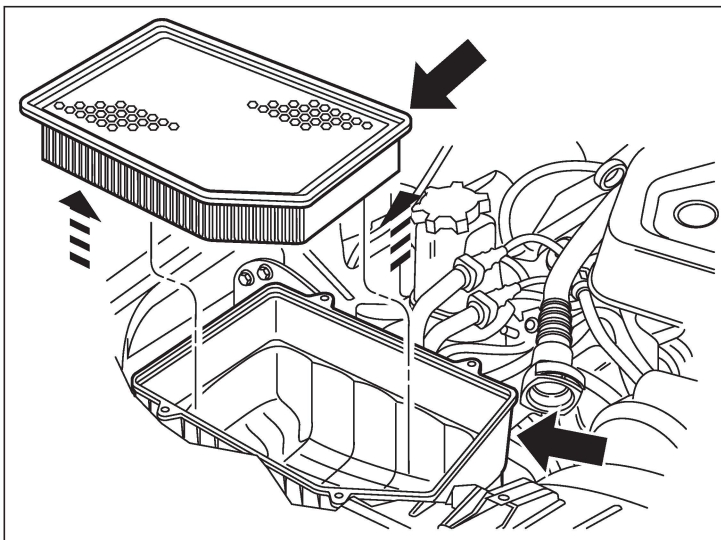

6. Retire el perno de la caja de aire con un sujetador de 10 mm y retire la carcasa de la caja de aire.

Vuelva a instalar el perno con un sujetador de 10 mm y apriete a 9 Nm

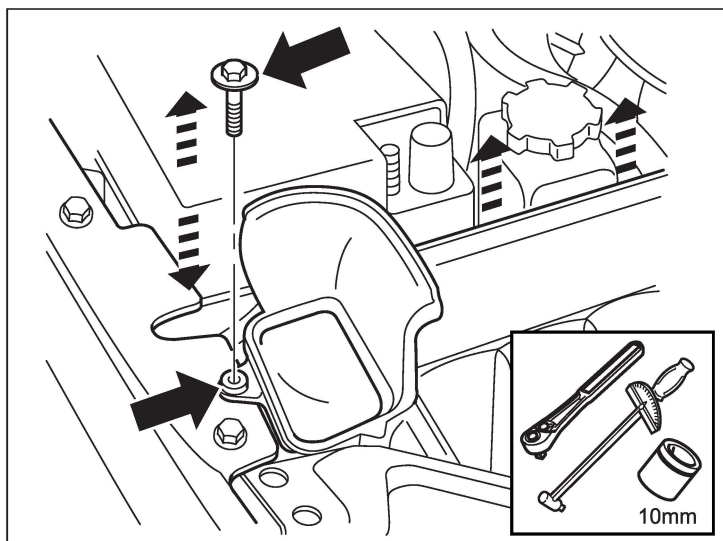

7. Retire el tornillo de la entrada de aire con un destornillador de cabeza plana o un sujetador de 8 mm y guarde el tornillo para reinstalarlo.

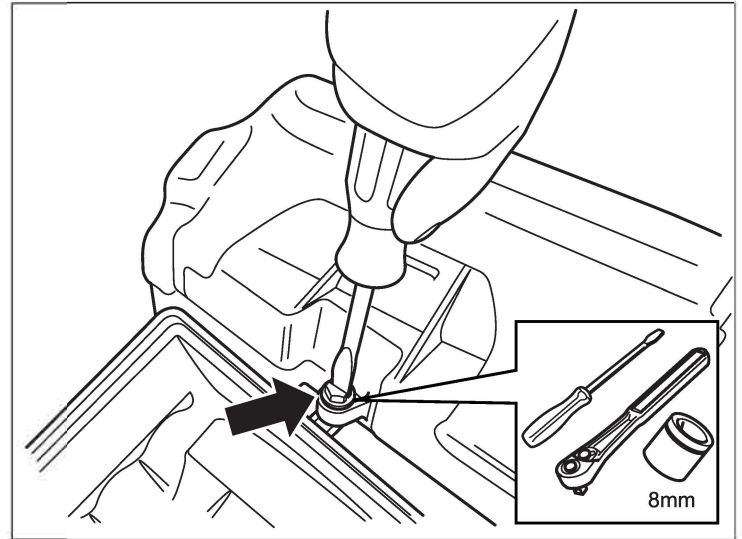

8. Use un desarmador de cabeza plana y presione hacia abajo las 4 lengüetas de bloqueo alrededor de la carcasa de la entrada de aire para extraerlas.

Deseche la carcasa de la entrada de aire.

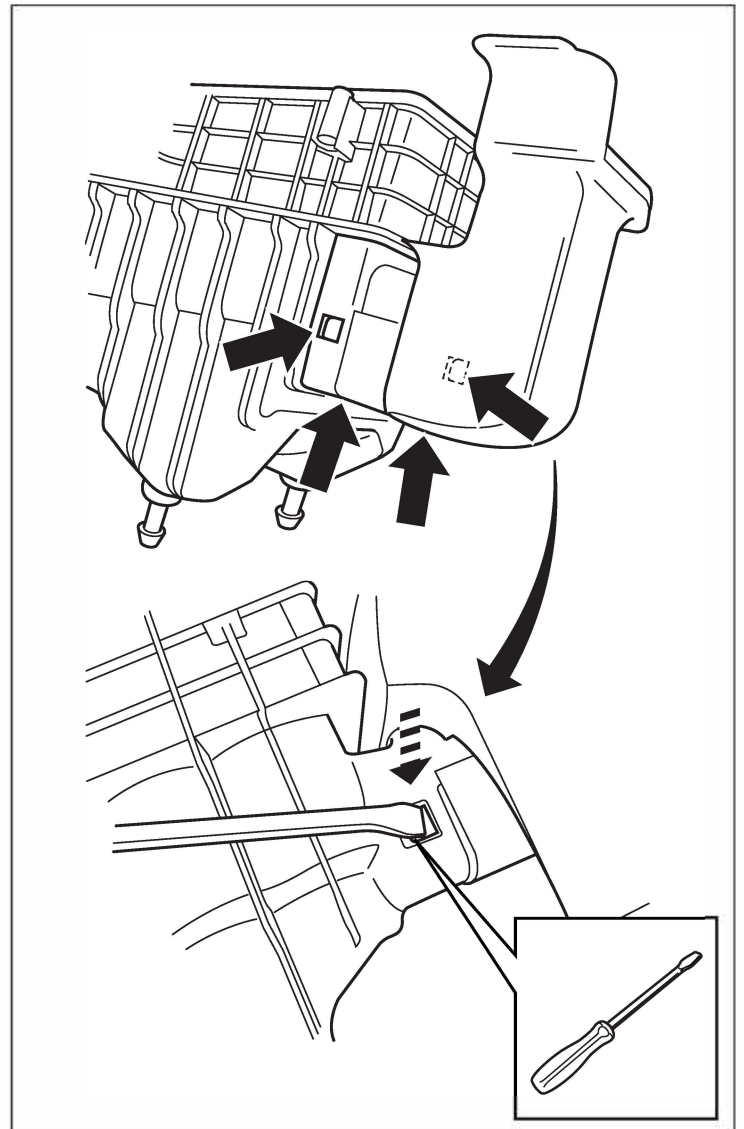

9. Alinee y "sostenga" el tubo en Z (7) en la carcasa de la caja de aire.

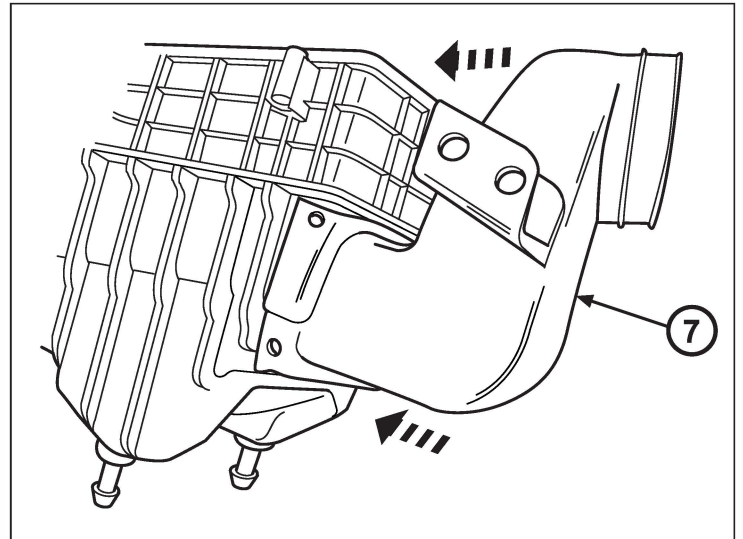

10. Marque los seis agujeros de montaje con un lápiz de cera para taladrar y retire el tubo Z (7).

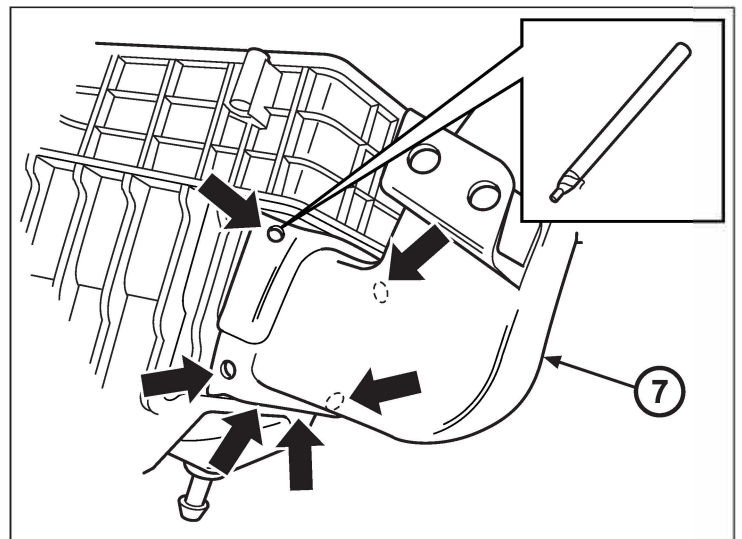

PRECAUCIÓN: utilice solamente perforaciones de orificio central para "comenzar" los orificios que se van a perforar. Se debe tener cuidado de no dañar la carcasa de la caja de aire.

11. Perfore cada orificio marcado en la carcasa de la caja de aire con un perforador de orificio central y un martillo.

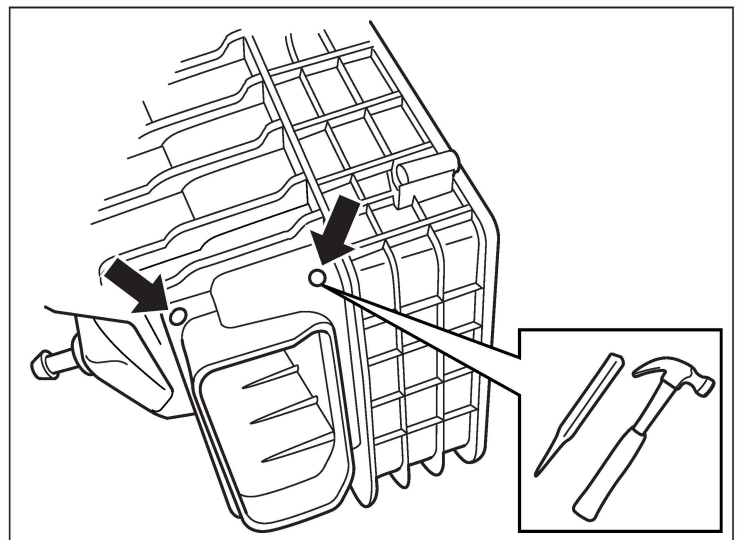

12. Taladre los seis agujeros en la carcasa de la caja de aire con una broca de 6.5 mm (1/4").

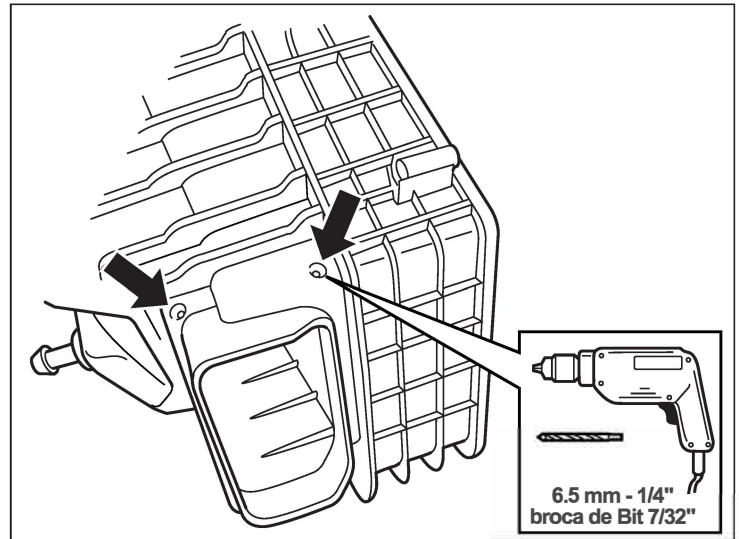

13. Corte el sello de butilo de 18" (13) con un cuchillo y enrolle para formar un sello tipo "perla".

NOTA: Esto se usará para encajar en la ranura del tubo Z y en la carcasa de la caja de aire.

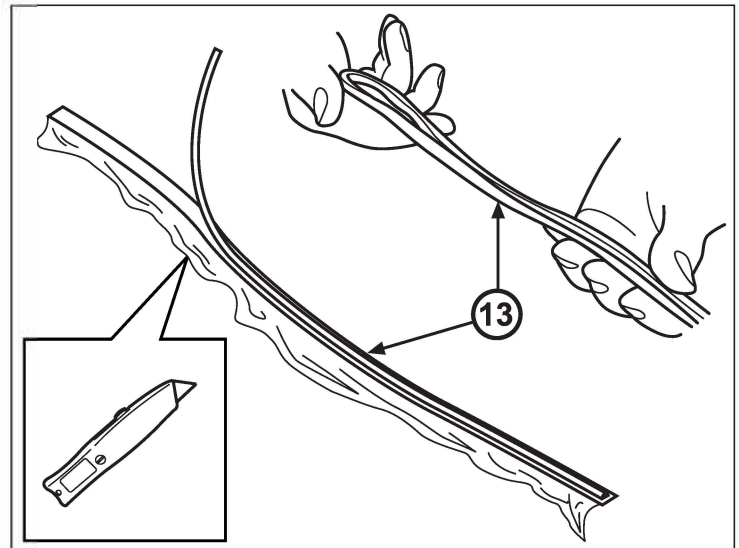

14. Coloque el sello de butilo (13) en la ranura del tubo Z (7).

NOTA: Ajuste bien el sello de butilo en la ranura alrededor de los cuatro lados del tubo en z para eliminar las burbujas de aire entre el sello y el tubo en z.

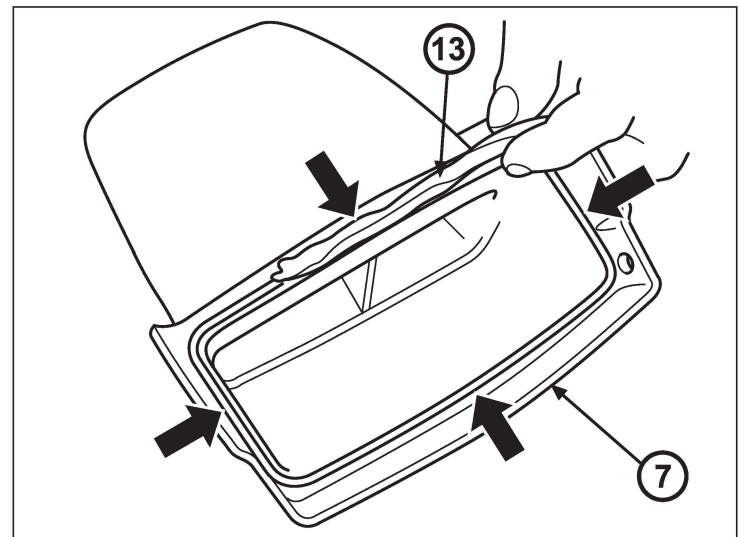

15. Presione el tubo Z (7) en la carcasa de la caja de aire, colóquelo en su lugar de manera firme y alinee con los seis orificios taladrados.

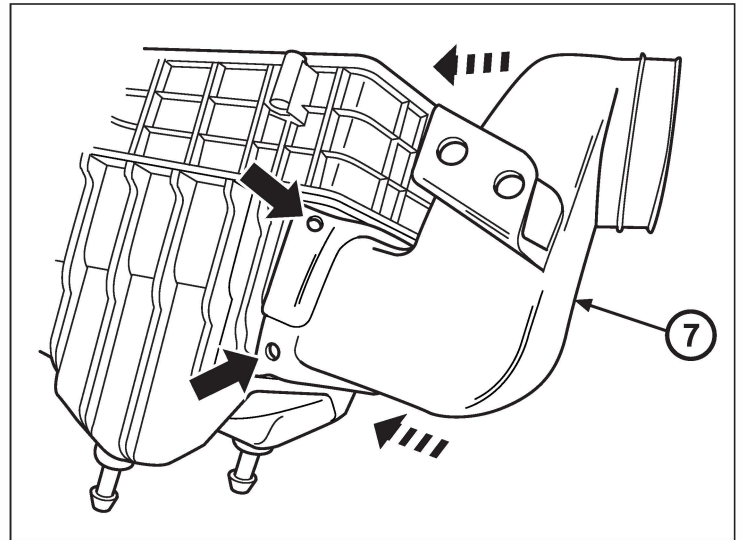

16. Fije seis pernos M6 (11) a través de los agujeros perforados en la carcasa de la caja de aire al tubo Z (7) con seis tornillos de tapa (12) utilizando un casquillo hexagonal de 5 mm y ajústelo.

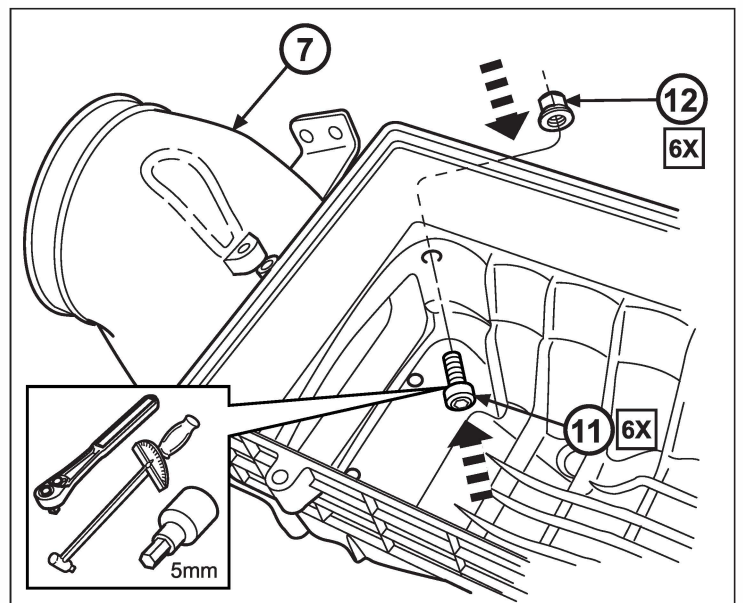

17. Instale el tornillo autorroscante, que guardó del "Paso 7" en el tubo en z (7) y la carcasa de la caja de aire.

Use un destornillador de cabeza plana o un sujetador de 8 mm.

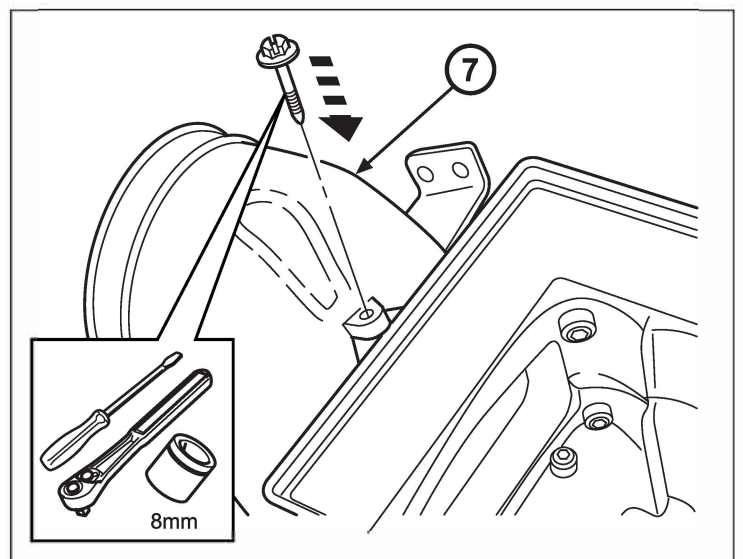

18. Enchufe los dos orificios de drenaje de pozo profundo dentro de la carcasa de la caja de aire con los tapones redondos de goma (14).

Use agua jabonosa y un par de pinzas y tire con fuerza de cada tapón de goma (14) hasta que cada uno esté completamente asentado en cada orificio de drenaje de pozo profundo y no haya luz diurna visible.

Recorte algo del exceso para asegurar que no haya interferencia con los componentes inferiores.

NOTA: Puede ser útil también verificar los tapones sumergiendo la carcasa de la caja de aire en un balde de agua jabonosa para verificar si hay fugas.

Estos tapones no deben retirarse.

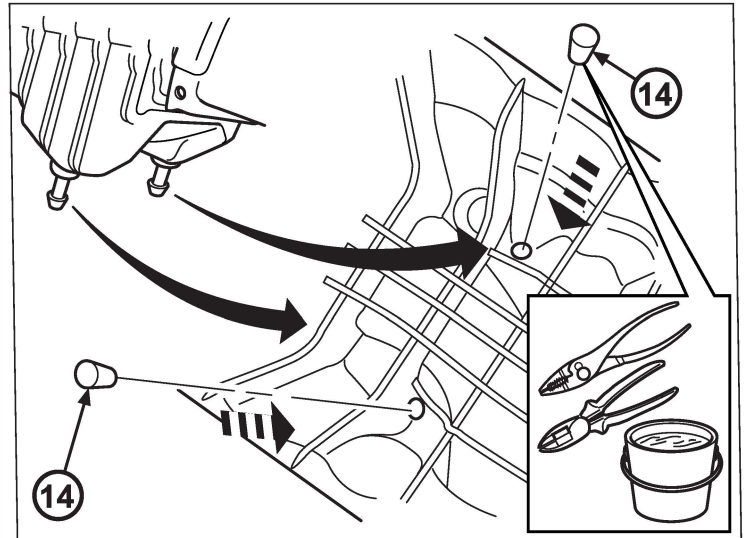

19. Instale dos tapones protectores adicionales (15) en los orificios restantes de drenaje de la carcasa de la caja de aire.

Taladre dos orificios adicionales de 7/32" pulgadas, empuje los demás tapones sin pestaña (15), apriete y tuerza mientras empuja hasta que esté completamente asentada y sin fugas.

NOTA: Puede ser útil también verificar los tapones sumergiendo la carcasa de la caja de aire en un balde de agua jabonosa para detectar fugas.

NOTA: Estos cuatro tapones (15) se deben retirar durante la conducción "normal" en carretera.

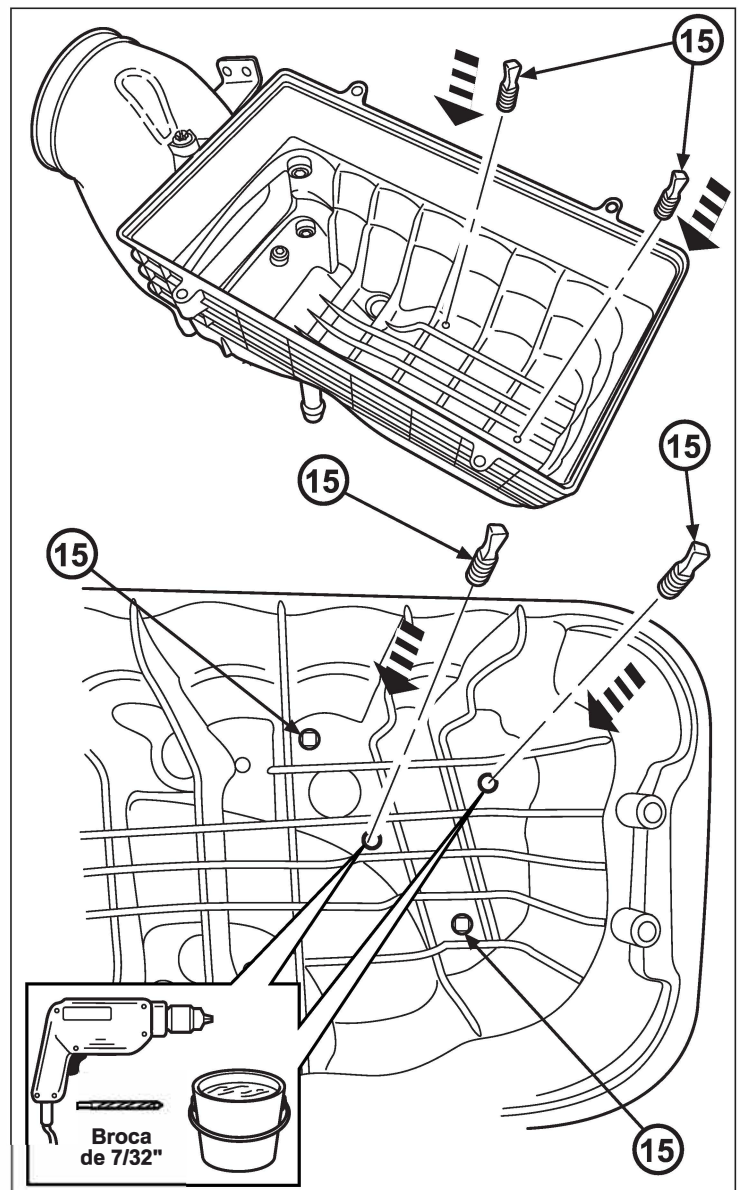

20. Retire los dos pernos M6 existentes del soporte existente a lo largo del lado del tubo en z con un sujetador de 8 mm, guarde los tornillos para volver a instalarlos.

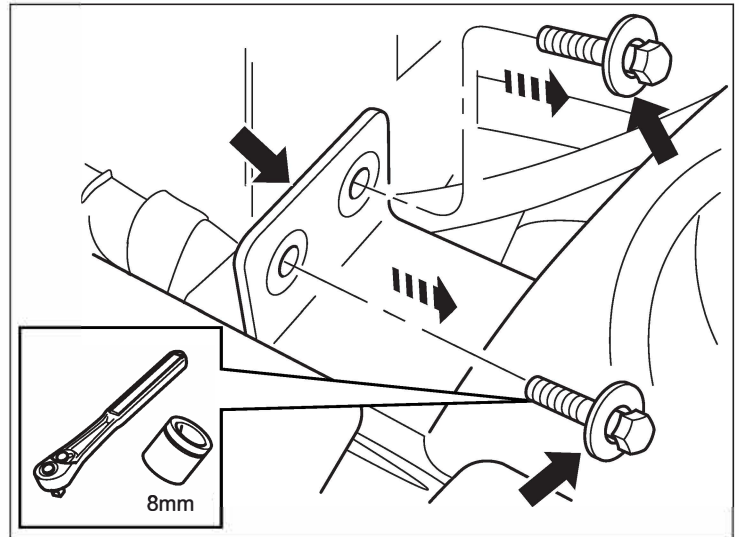

21. Instale la carcasa de la caja de aire en el compartimiento del motor. Alinee los tubos de los postes con los ojales en el riel del marco.

Asegúrese de que la caja de aire esté asentada de manera firme.

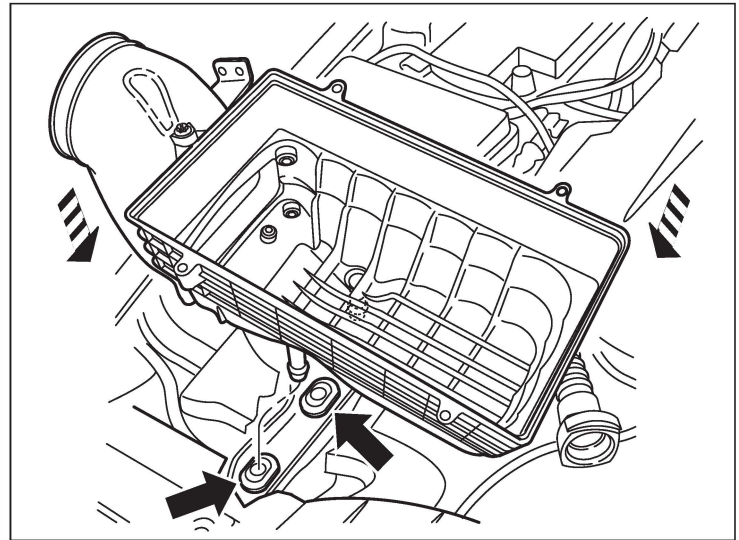

22. Instale dos pernos M6 (7) a través del tubo en Z (9) y fíjelos a la montura de la caja de aire con un casquillo de 8 mm.

Apriete los tornillos a 5 Nm

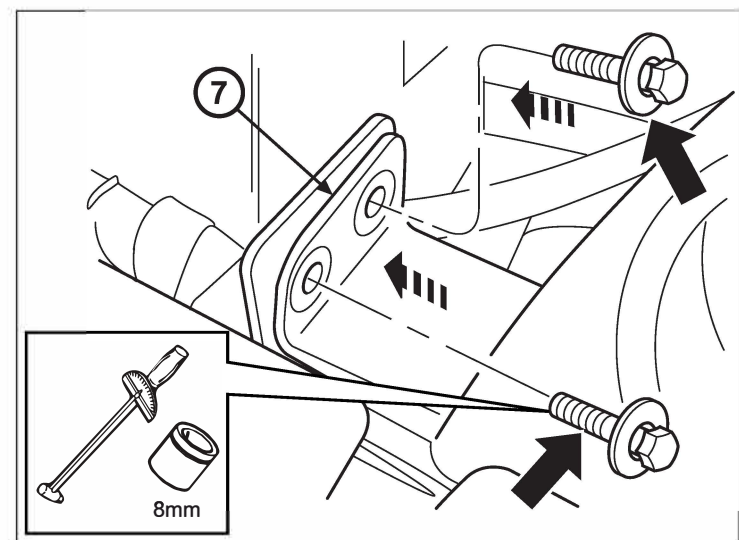

23. Instale el elevador de aire en la carcasa de la caja de aire.

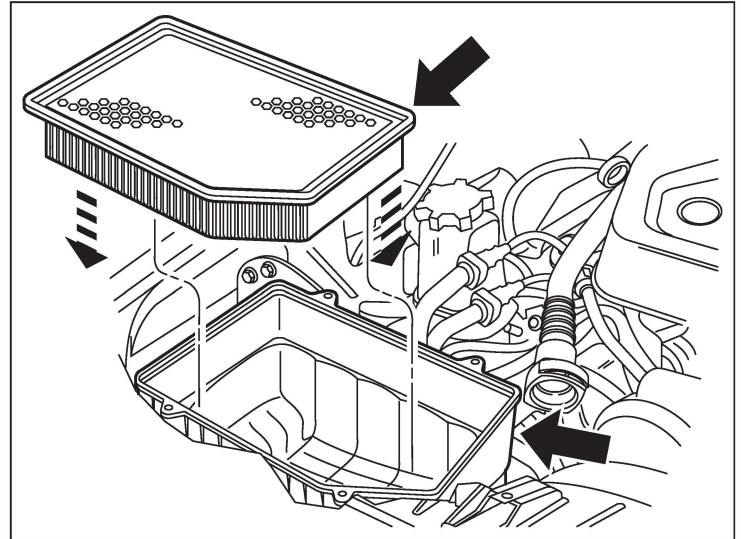

24. Instale la tapa del filtro de aire en la carcasa de la caja de aire, con los cuatro tornillos MS que quedan de la extracción.

Use un sujetador de 8 mm y apriete a 4.1 Nm o (3 pies-lbs).

Deslice el tubo de aire frío sobre la tapa de la caja de aire y apriete la abrazadera de la manguera en la carcasa de la caja de aire.

Use un sujetador de 8 mm y apriete a Nm o (3.7 pies-libras).

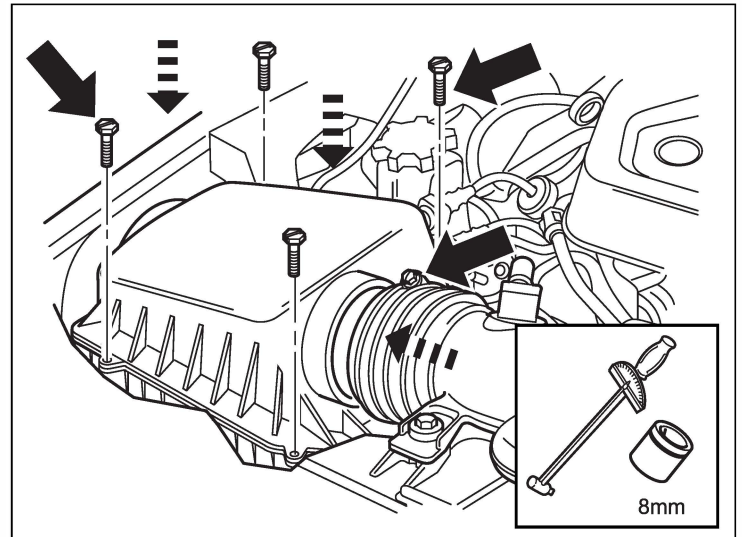

25. Quite los dos pernos del lado derecho del pilar A, los pernos laterales con una llave de tubo y T-40 Torx, deseche los pernos. Luego quite los dos pernos superiores del pilar A con una llave de tubo y un Torx T-30, deseche los pernos.

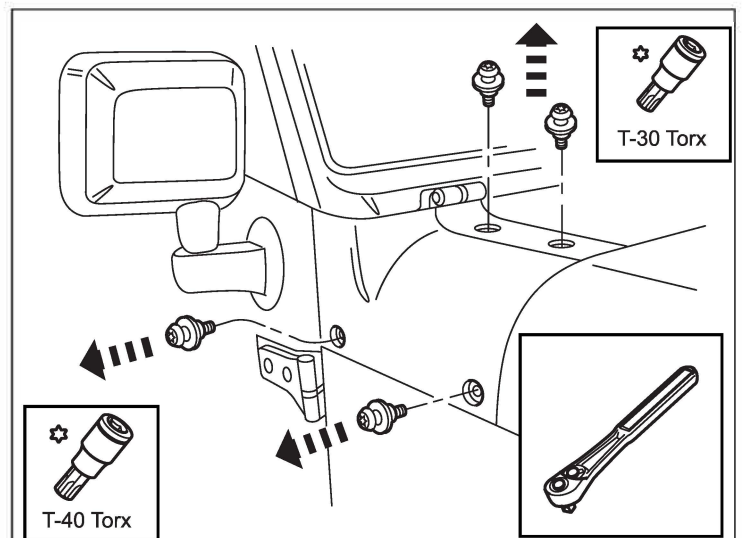

26. Arme el kit de soporte delantero derecho (3) con los accesorios de fijación en la bolsa provista, como se muestra.

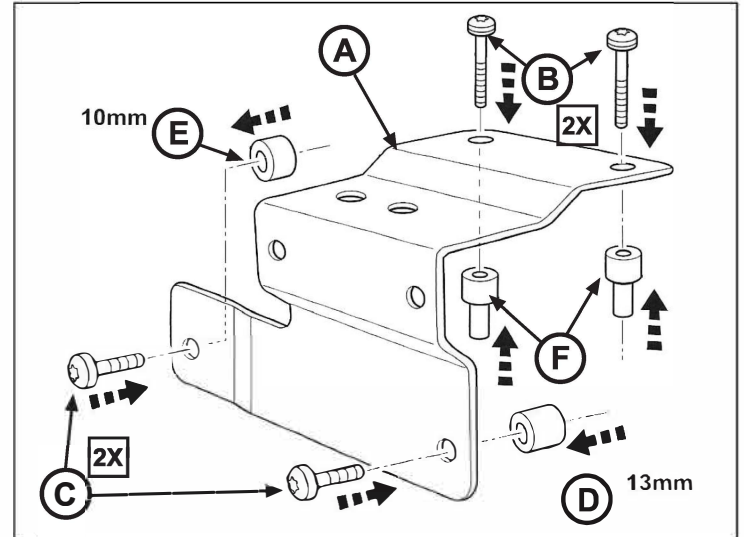

27. Fije el soporte del guardafangos derecho (A) al guardafangos delantero derecho, con los accesorios de montaje armados. Los pernos de torque (B) con un T-30 Torx a 8 Nm (6 pies libras). Luego apriete los pernos (C) con un T-40 Torx a 8 Nm (6 pies libras).

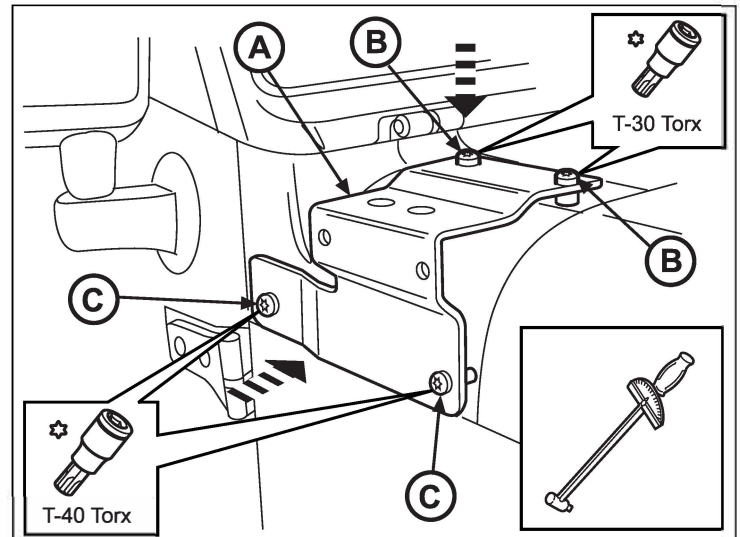

28. Instale dos pernos de conducto M8 (6) a través del soporte de la lámpara de pilar A, con una llave de 13 mm. Ajústelo al conducto superior (2). Tornillos de ajuste.

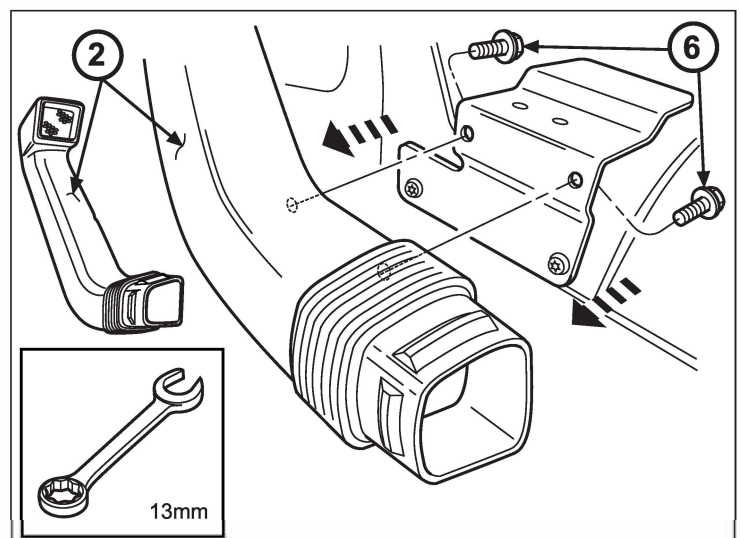

ADVERTENCIA: Asegúrese de leer las instrucciones de "Corte de la cubierta" completamente antes de comenzar este paso.

NOTA: Consulte el procedimiento del bisel de corte de la capilla "K6862820" del kit Mopar. (Incluido en este kit, artículo N.º 4).

NOTA: aplique sellador Blue Loctite a las roscas de los pernos de montaje del conducto inferior M8 (9) antes de instalar.

29. Instale el soporte inferior del conducto (5) en el tubo inferior (1) con dos pernos de conducto M8 (9) y dos arandelas (21). Ajustelo sin apretar con una llave de 13 mm.

Los torques finales se realizarán una vez que se complete el resto de la instalación.

Ponga este armado a un lado.

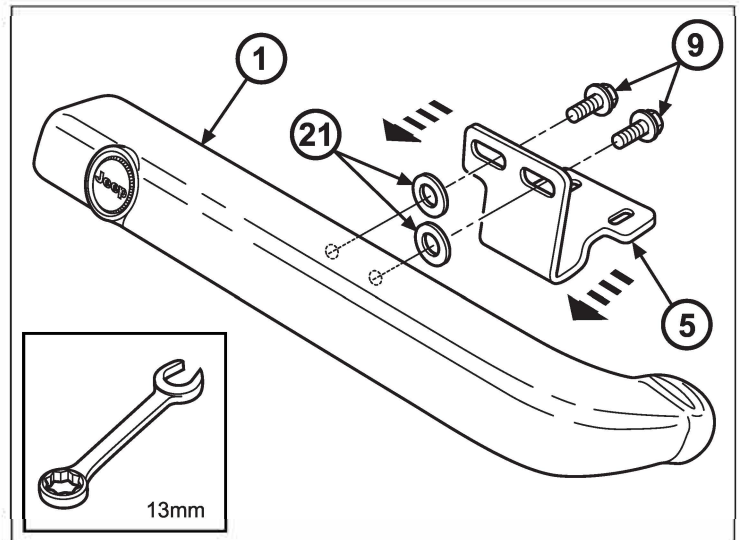

30. Limpie el área sensible del tubo en z (7) a fondo con alcohol.

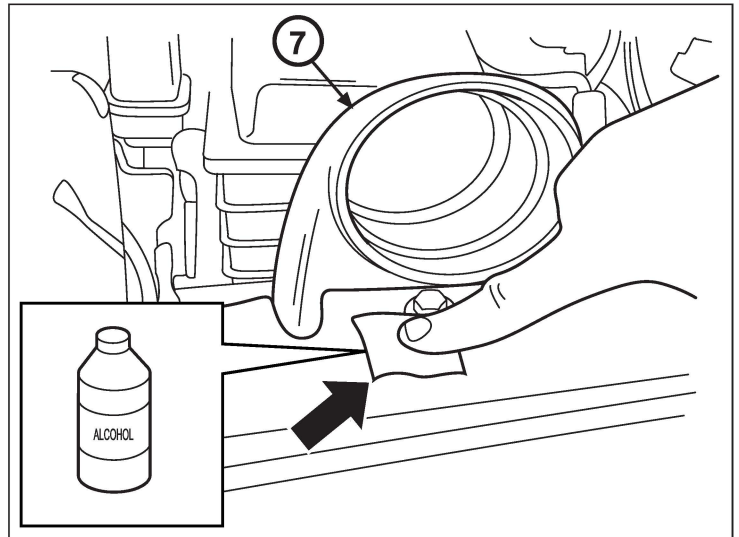

31. Cierre el cofre para alinear el bisel de cierre (8) con la apertura de la puerta. Marque el anillo de ajuste donde termina el sello de cierre inferior.

Con el bisel centrado, marque el punto alrededor de las pestañas de extensión del bisel.

Abra el cofre e instale el sello de espuma (17) en la parte superior del anillo de ajuste a lo largo del borde interior posterior.

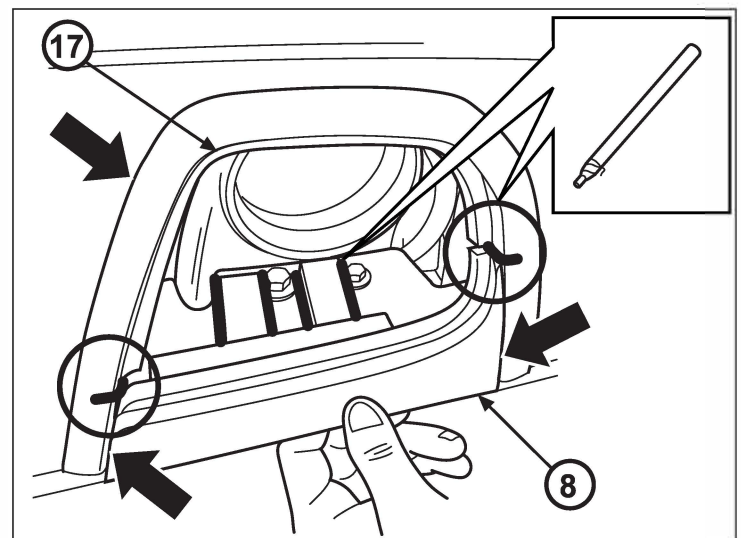

32. Con el cofre aún abierto, marque alrededor del resto del bisel de cierre (8) con un lápiz de engrase en el punto para su colocación precisa.

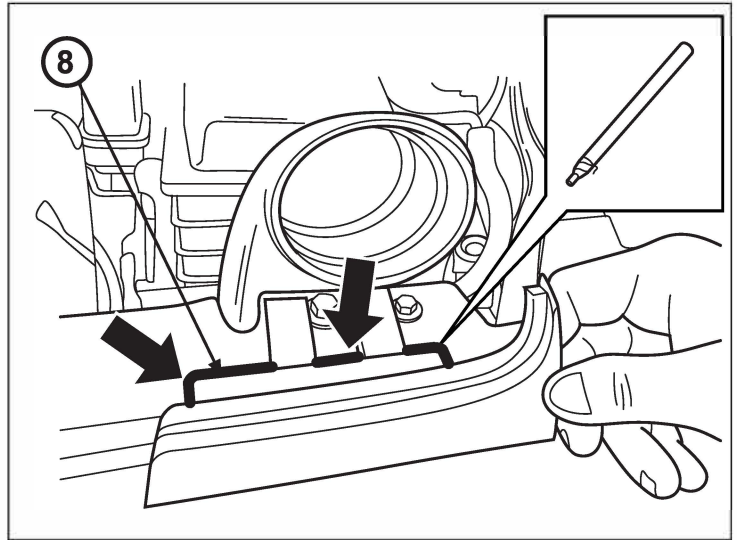

PRECAUCIÓN: Una vez que la protección adhesiva roja se ha retirado en el marco de cierre inferior (8) y se ha colocado en la ubicación del guardafangos. El bisel no se puede volver a colocar.

33. Retire la protección adhesiva roja del marco de cierre inferior (8).

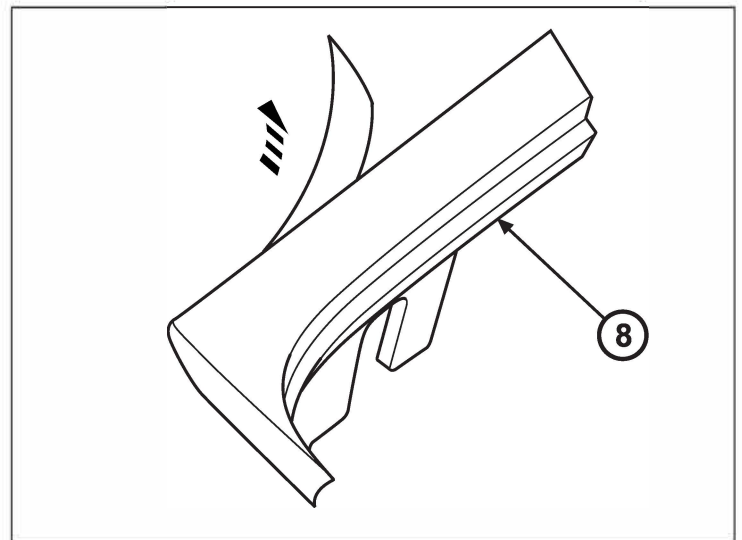

34. Coloque el marco de cierre inferior (8) en su lugar en las marcas de ubicación hechas con el lápiz de engrase.

Presione hacia abajo a lo largo del bisel de cierre inferior (8) sin cerrarlo para colocarlo de manera segura.

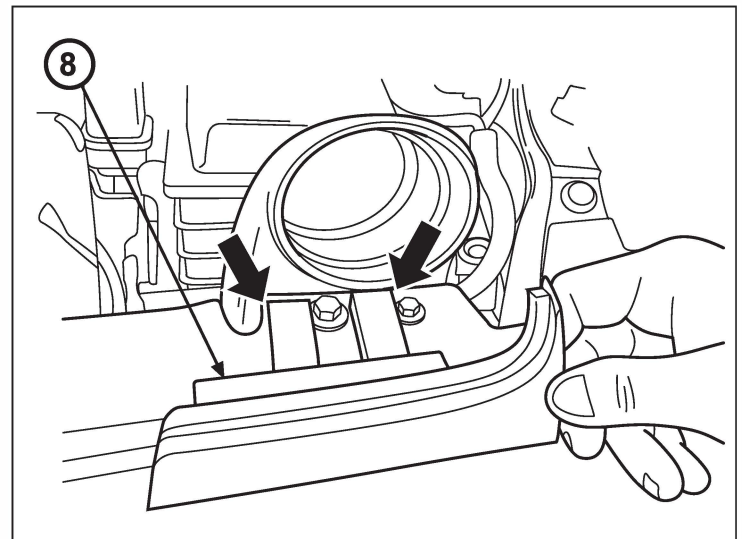

35. Deslice la abrazadera de la banda (10) en el tubo en Z (7). Coloque el tornillo de sujeción en un ángulo de 45 grados como se muestra para el ajuste final. No apriete la abrazadera.

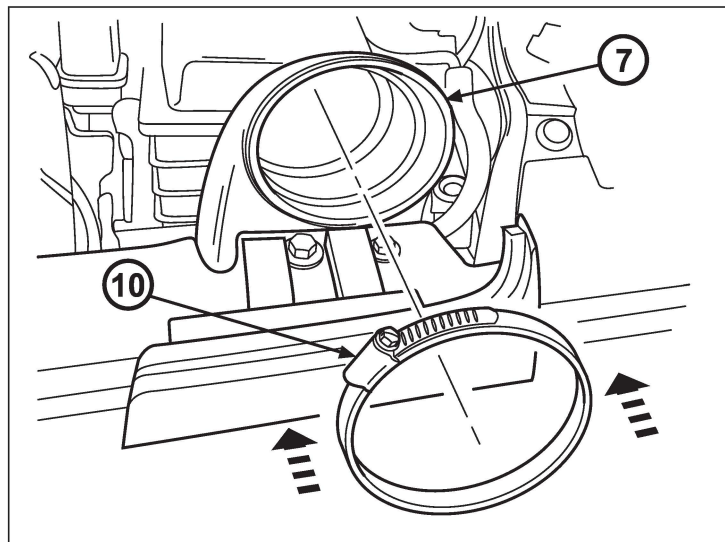

NOTA: se necesita lubricante para armar los tubos. Use agua jabonosa o agua de rosas en los nudos de sellado de goma. Rocíe debajo de la ranura. También puede rociar el interior del conducto inferior (1).

36. Instale el ensamble del conjunto inferior (1) en el conjunto del conducto superior (2) y el conjunto del tubo en Z (7).

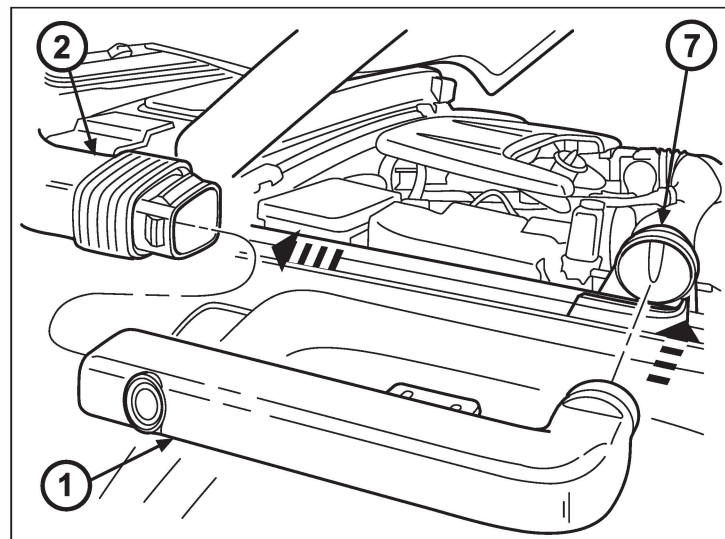

NOTA: Se debe quitar un perno de protección de fábrica.

37. Coloque dos pernos M6 (16) en el soporte del conducto (5) y apriételos al guardafangos con un casquillo de 10 mm.

Ajuste los pernos M6 (16) sin apretar. Los aprietes finales se realizarán cuando se complete el armado final.

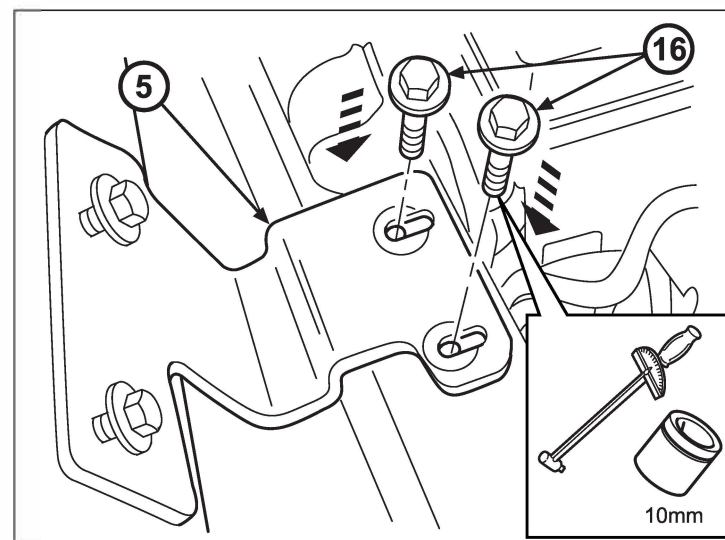

38. FTermine de apretar los pernos del conducto superior M8 (6) al armado del conducto inferior (1) con un soporte de 13 mm.

Apriete los pernos a 12 Nm.

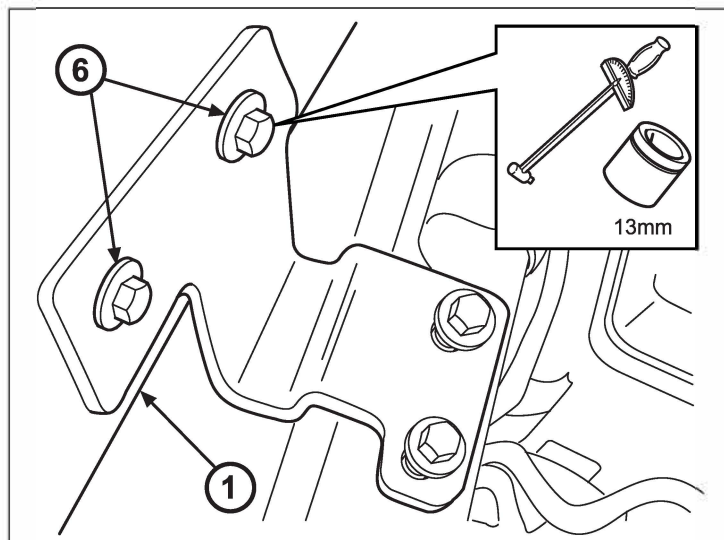

NOTA: Asegúrese de que el tubo inferior (1) esté instalado al ras en el tubo en Z (7) antes de apretar/ajustar la abrazadera (10).

39. TApriete la abrazadera de la banda (10) al tubo en Z (7) y baje el conjunto del conducto de respiración (1) con un soporte de 8 mm y una llave dinamométrica.

Apriete la abrazadera de banda (10) a 5 Nm

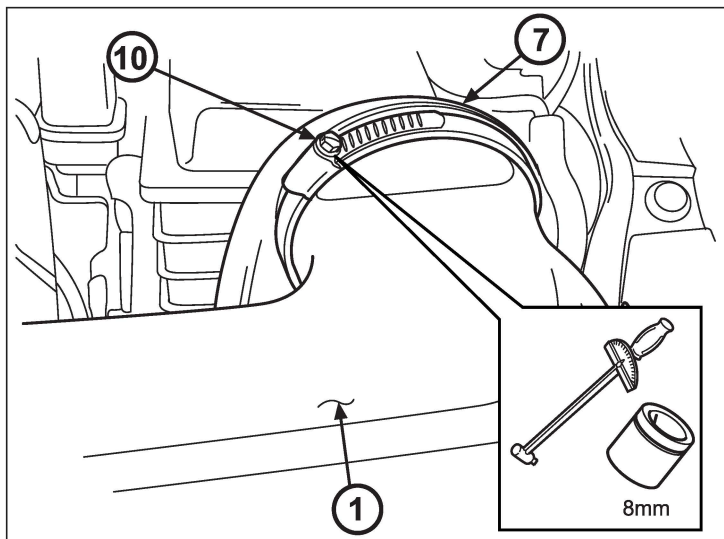

40. Limpie a fondo el lado del pasajero con el removedor de cera/desengrasante y alcohol.

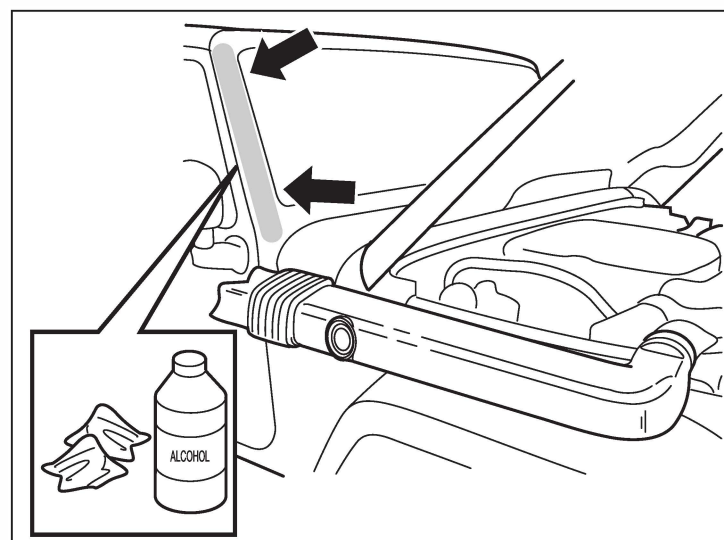

41. Fije el soporte superior del conducto (18) en el conducto de respiración (2) con el perno (19), y una arandela (21). Alinee el soporte (18) en el pilar A.

Mientras sujeta el soporte (18) al pilar A, apretar el tornillo (19) al tubo (2).

El apriete final se realizará una vez que se complete el resto de la instalación.

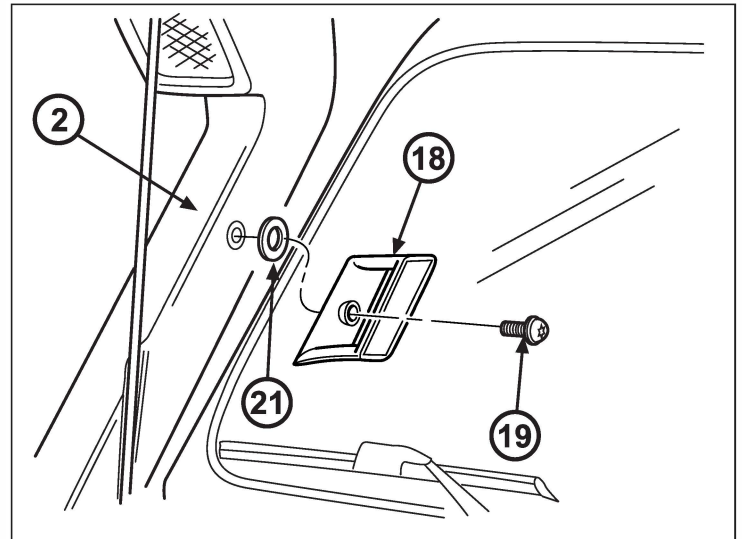

42. Tire del conducto (2) hacia atrás desde el Pilar A y retire la cinta adhesiva roja del soporte (18). Vuelva a colocar el conducto de respiración (2) en el Pilar A.

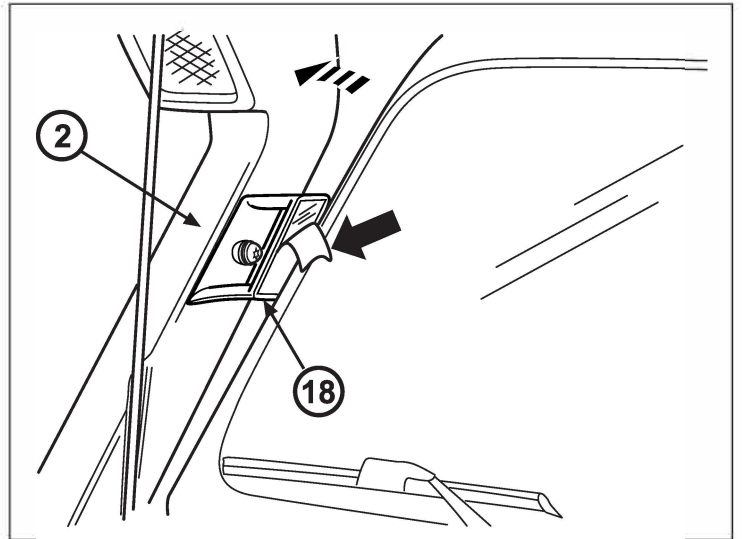

43. Retire el perno del soporte del conducto de respiración (19) y la arandela (21) del conducto de respiración (2), a excepción de la reinstalación.

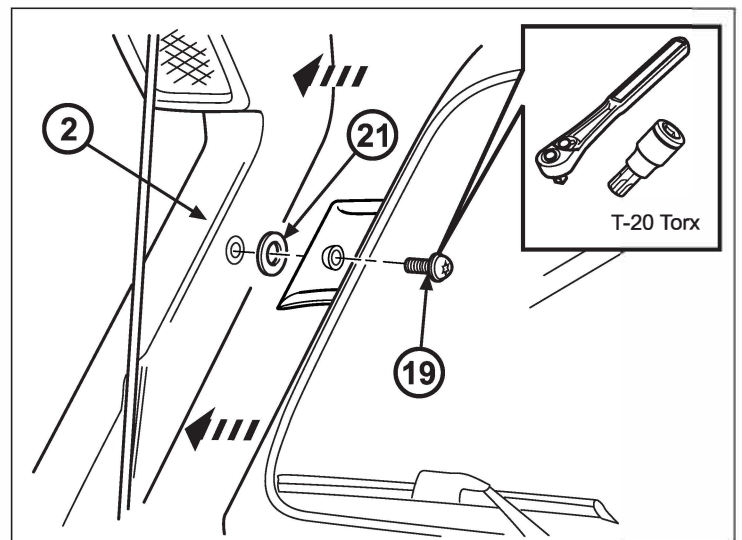

44. Quite dos pernos de conducto de respiración M8 (6) del soporte de la lámpara de pilar A, con una llave de 13 mm. Retire el conducto de respiración (2) del conucto inferior (1), para permitir el acceso al soporte superior del conducto de respiración.

Guarde para la reinstalación.

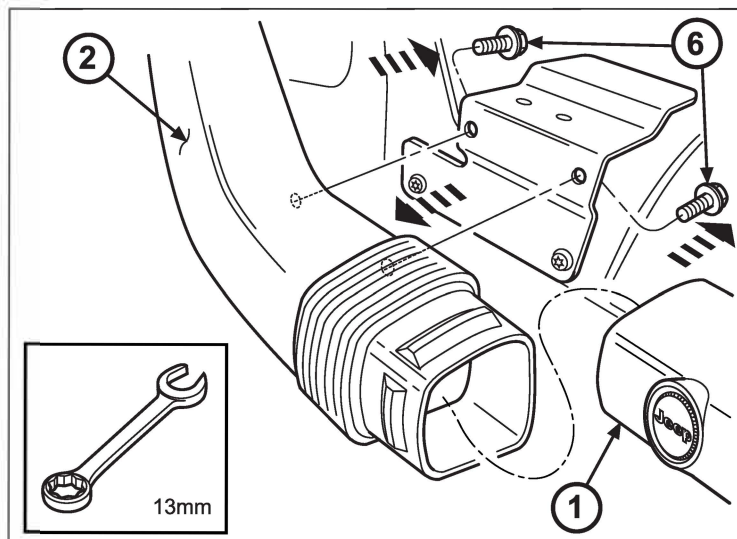

45. Aplique una fuerte presión con la mano al soporte (18) durante 30 segundos para asegurar un buen contacto de la cinta con la lámina metálica del parabrisas.

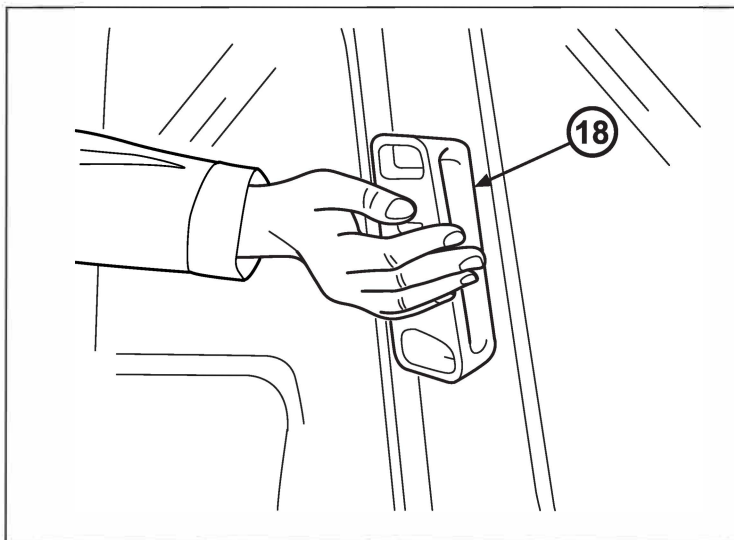

ADVERTENCIA: Asegúrese de usar las gafas de seguridad cuando use el taladro.

46. Con un taladro con una broca de 5"-6" de 1/8» de longitud extendida, taladre un orificio a través de cada uno de los soportes superiores del soporte de conducto de respiración (18), en la primera capa de chapa metálica utilizando los agujeros guías.

Sople el exceso de residuos de perforación de los bolsillos.

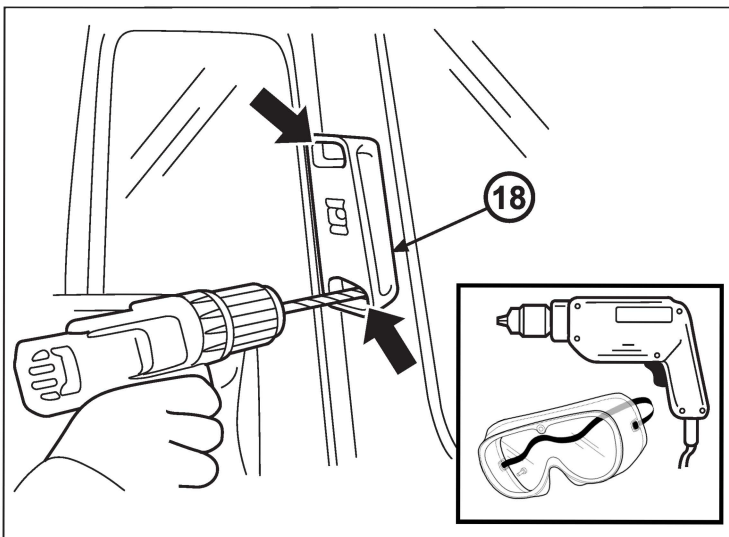

NOTA: Aplique Blue Loctite a las roscas de los tornillos de chapa metálica (22) antes de instalar.

NOTA: Mientras aprieta los tornillos (22), experimentará un aumento en el esfuerzo requerido. Esto es justo cuando los tornillos están comenzando a penetrar la chapa, así que continúe y notará que se afloja y luego llega al par final.

47. Con un destornillador Torx T-20 Torx, inicie los tornillos de chapa metálica (22) en cada uno de los dos orificios perforados a través del soporte del tubo (18).

Una vez que los tornillos se inician en la chapa metálica del Pilar A, apriete cada tornillo hasta que quede firmemente asentado contra la parte interior plana del soporte pilar A. El soporte (18) se jalará al ras con la chapa metálica.

Par final a 2.5 Nm.

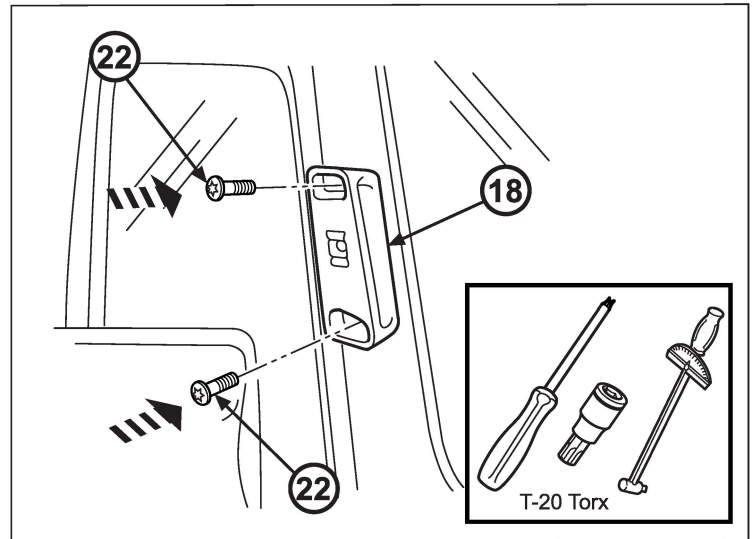

NOTA: aplique sellador Blue Loctite a las roscas de los pernos de montaje del conducto superior M8 (6) antes de instalarlos.

NOTA: Es posible que se necesite lubricante adicional para ensamblar los tubos. Use agua jabonosa o agua de rosas en los nudos de sellado de goma bajo la remoción. También puede rociar el interior del conducto inferior (1).

48. Vuelva a instalar el conducto de respiración superior reinsertando primero el conducto superior (2) en el conducto inferior (1). Arranque los dos pernos de montaje del conducto de respiración superior M8 (6).

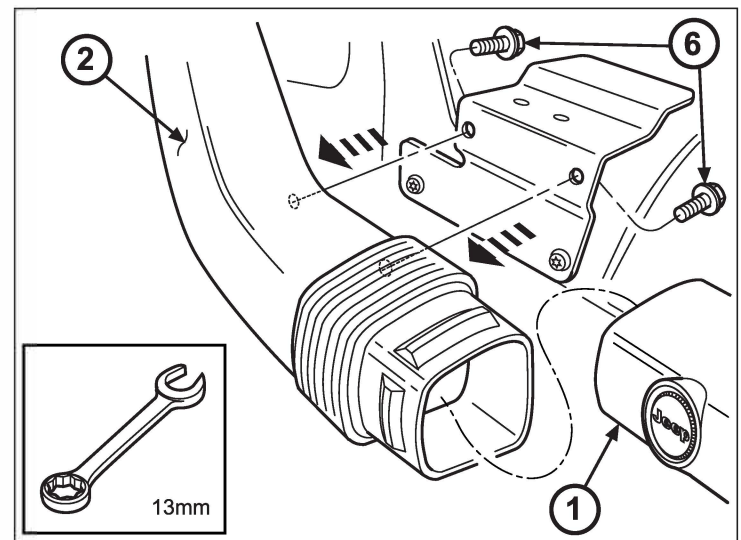

49. Vuelva a colocar el conducto de respiración (2) en el soporte superior (18) con el tornillo (19) y la arandela (21).

Apriete el perno del soporte (19) a 12 Nm.

Apriete los dos pernos de montaje M8 (6) a 12 Nm.

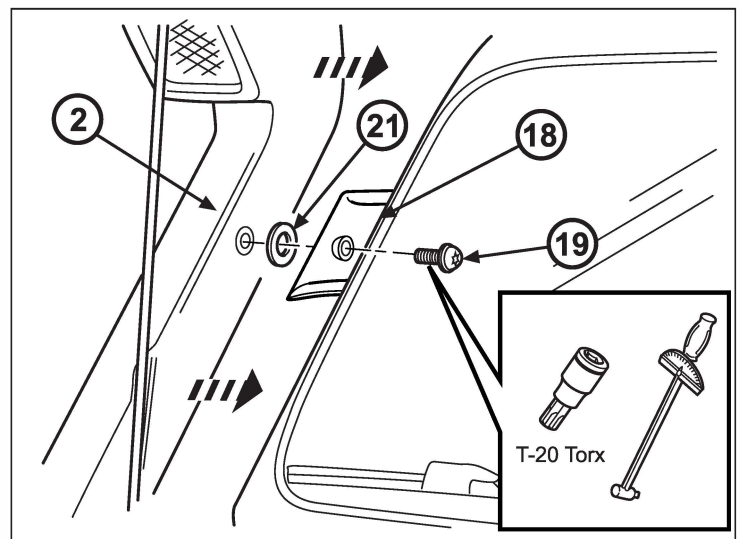

50. Meta la antena a la ranura del conducto de respiración (2).

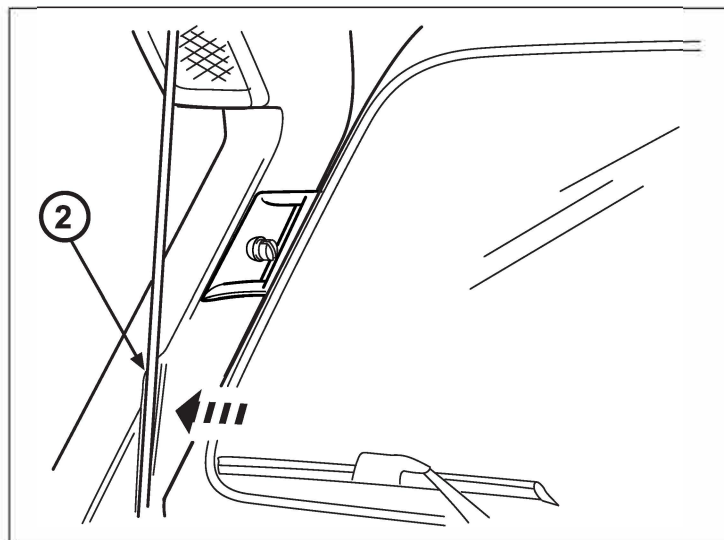

51. Apriete los pernos de protección M6 (16) a 9 Nm.

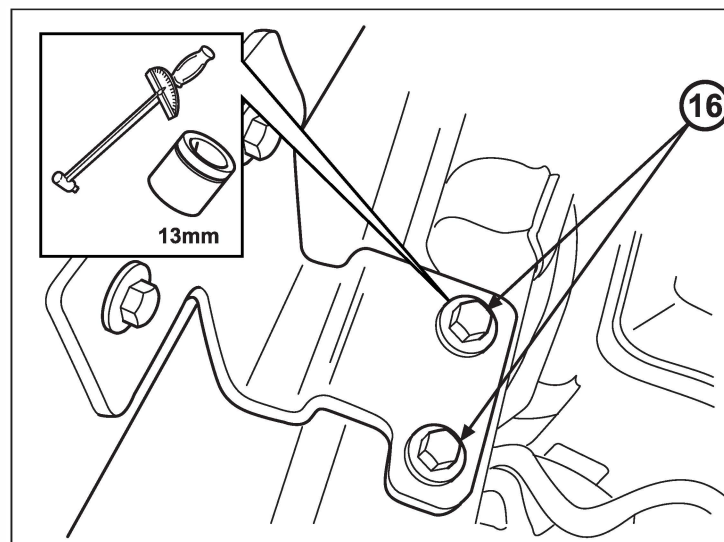

52. Instale el cable y la tuerca negativos "-" principales, con una llave de 10 mm.

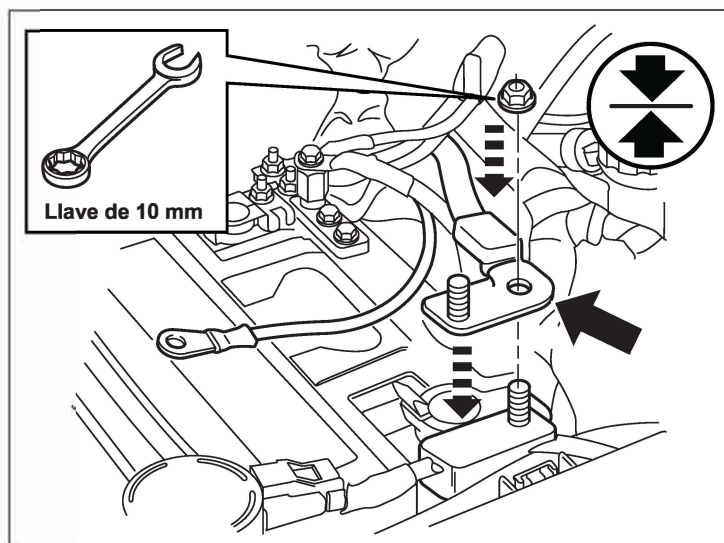

53. Instale la tuerca y el cable de la batería complementaria con una llave de 10 m

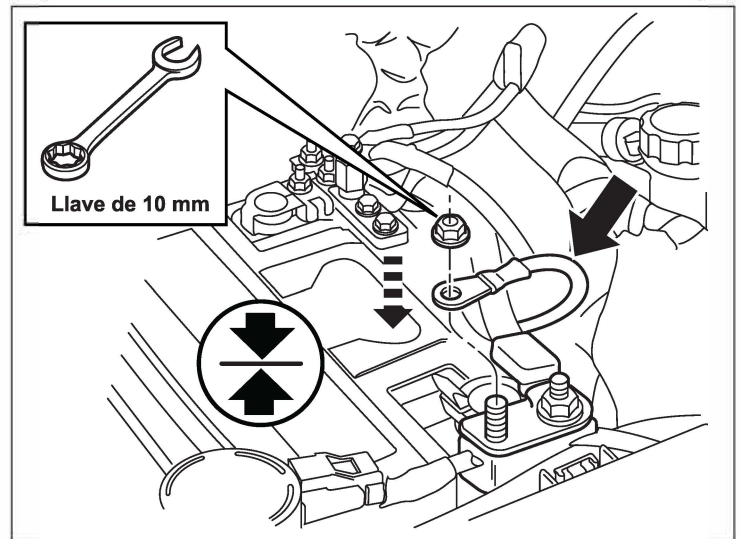

NOTA: LA ETIQUETA DE INFORMACIÓN DEL PRODUCTO SE REQUIERE PARA AYUDAR A APROBAR EL PROGRAMA DE REVISIÓN DE SMOG DE CALIFORNIA

54. Ubique el área para la etiqueta EO (20) en la cubierta frontal sobre el radiador.

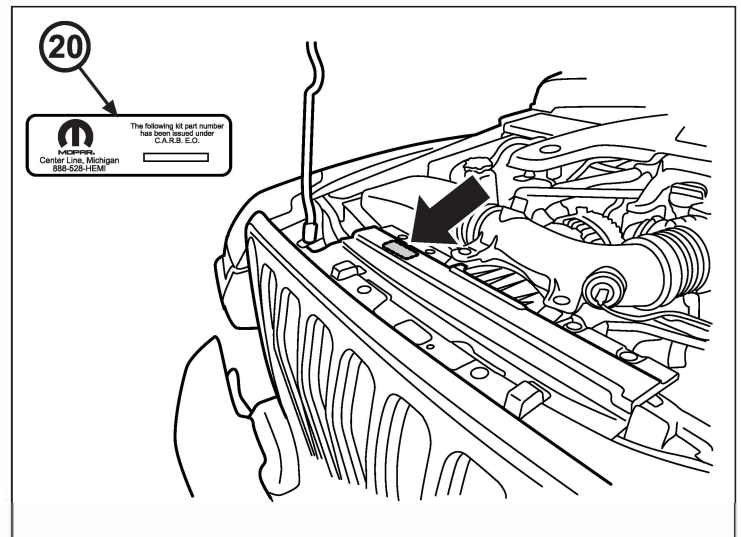

55. Despegue la etiqueta EO (20) y colóquela en el lugar deseado.

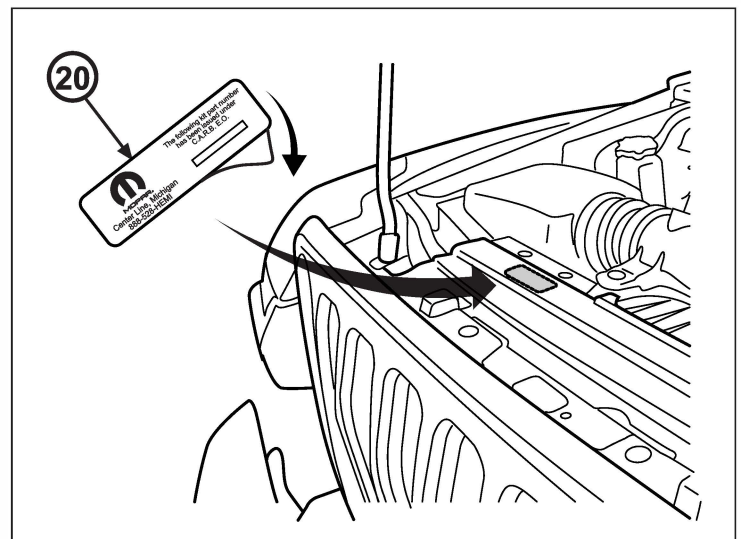

56. Asegúrese de que la etiqueta EO (20) esté en un lugar visible cuando se abre el cofre.

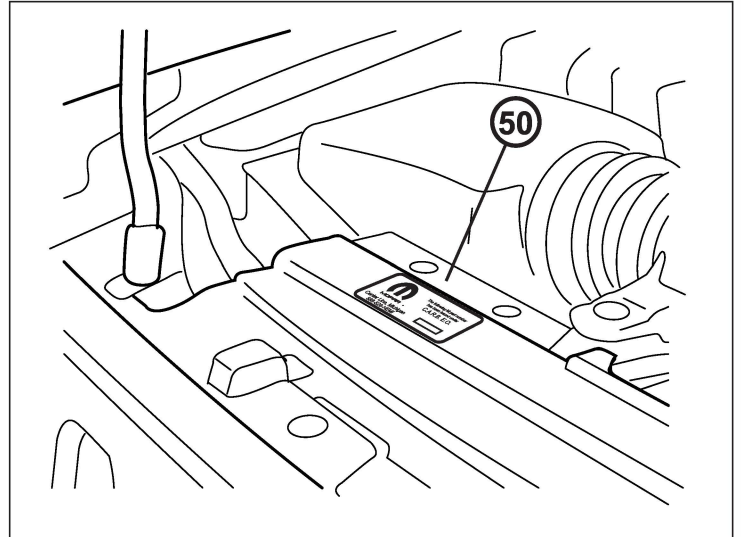

57. Para limpiar el bisel superior, presione hacia abajo sobre el bisel (2) y despliegue la parte inferior.

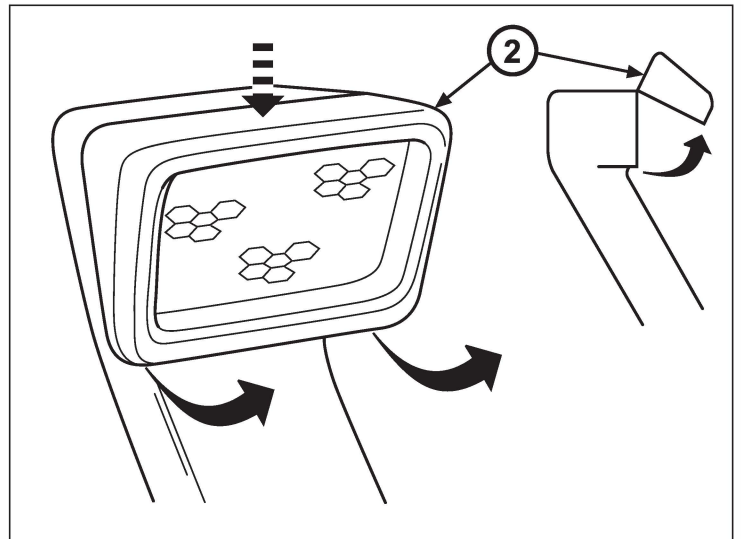

58. Después de la limpieza, instale el marco superior (2) presionando hacia abajo en la parte superior y haga coincidir en la parte inferior.

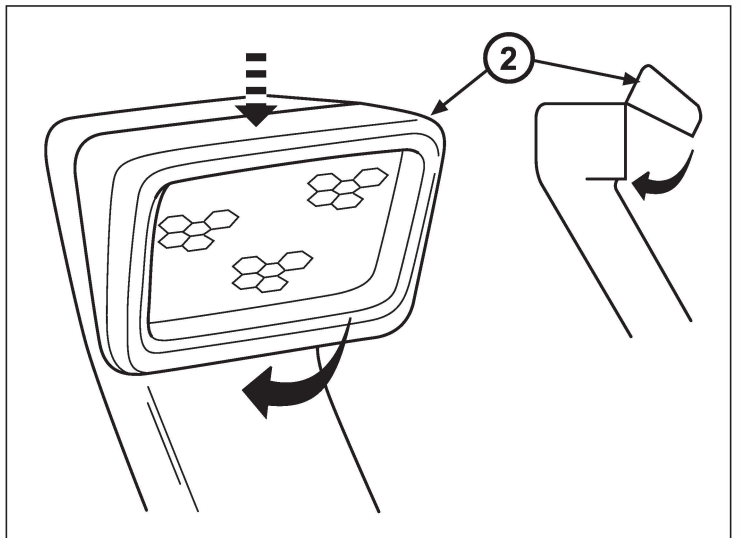

!! ADVERTENCIA!!

El conducto Mopar Wrangler está diseñado para proporcionar aire limpio y seco al motor. Sin embargo, hay una gama de otros sistemas mecánicos y eléctricos para vehículos que no están diseñados para exceder la profundidad estándar de vadeo del vehículo.

Es responsabilidad de los propietarios del vehículo leer y seguir el manual del propietario.



JEEP SNORKEL (2018 ET PLUS RÉCENT)

ARTICLES DE LA TROUSSE

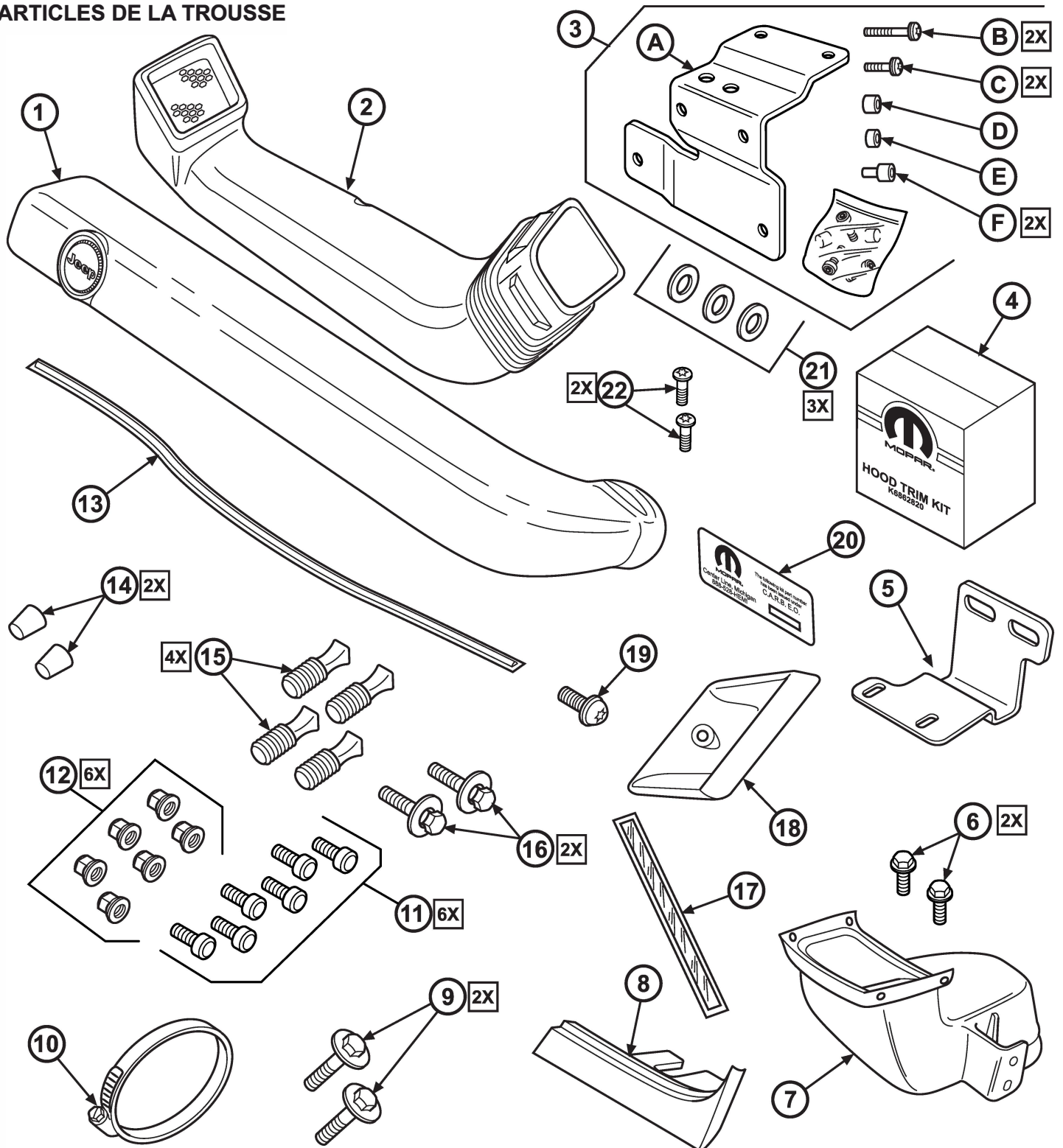

OUTILS NÉCESSAIRES

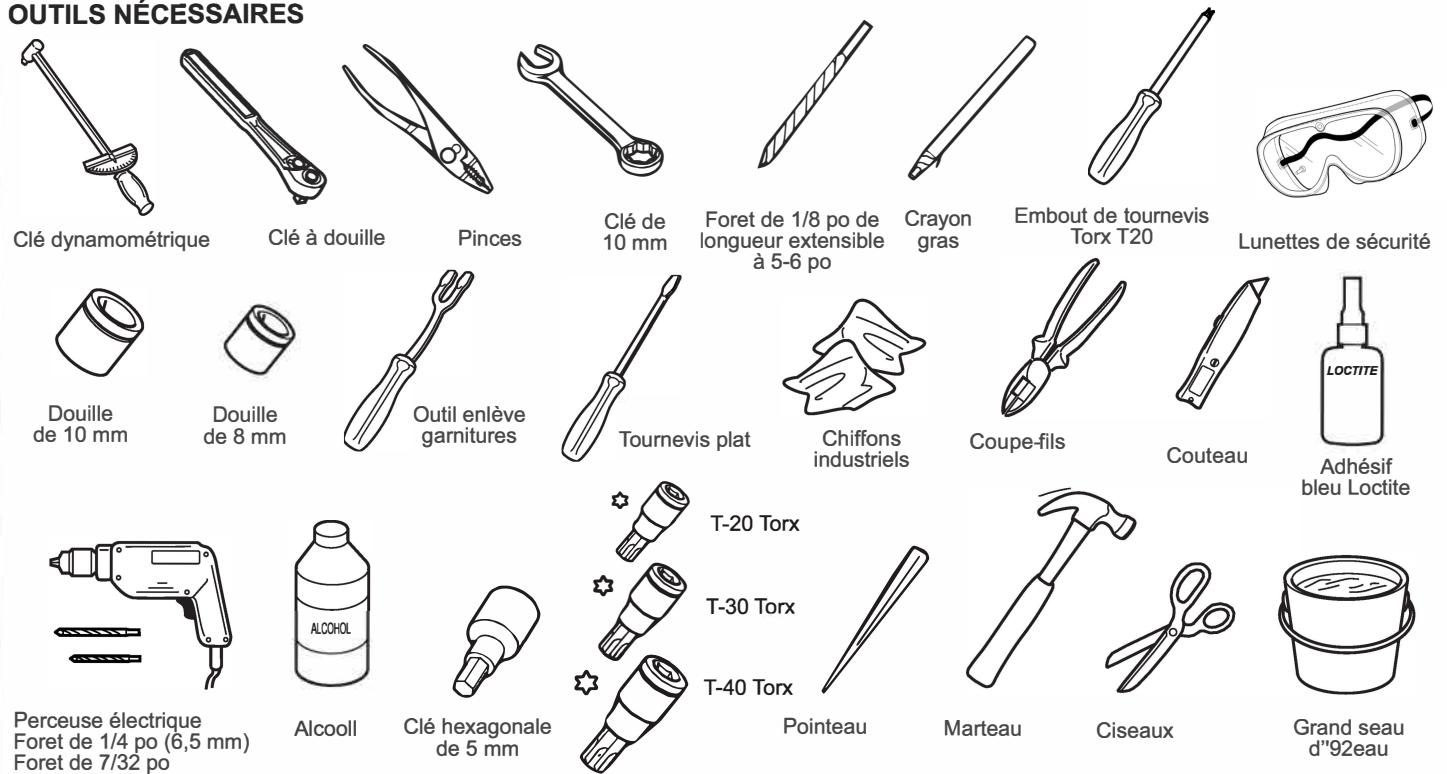

LISTE DES PIÈCES

Référence	Description	Pièces	Quantité
1	Tuba inférieur	Fourni dans la trousse	1
2	Tuba supérieur avec tableau d"92embrasure, lunette supérieure et attache	Fourni dans la trousse	1
3	Support de montage du montant avant droit et sac de matériel	Fourni dans la trousse	1
4	Trousse pour la garniture du capot	Fourni dans la trousse	1
5	Support de montage inférieur	Fourni dans la trousse	1
6	Vis à tête hexagonale à embase M8, 1,25 x 16 mm	Fourni dans la trousse	2
7	Assemblage du tube en Z	Fourni dans la trousse	1
8	Lunette de fermeture inférieure	Fourni dans la trousse	1
9	Vis à tête hexagonale M8, 1,25 x 16 mm, et rondelle	Fourni dans la trousse	2
10	Collier de serrage	Fourni dans la trousse	1
11	Vis à tête creuse	Fourni dans la trousse	6
12	Écrous borgnes Mopar	Fourni dans la trousse	6
13	Matériau du joint de butyle, 18 po (4,57 cm)	Fourni dans la trousse	18"
14	Bouchons ronds effilés en caoutchouc	Fourni dans la trousse	2
15	Bouchons sans brides de masquage	Fourni dans la trousse	4
16	Vis à tête hexagonale M6 et rondelle (fini argent)	Fourni dans la trousse	2
17	Joint en mousse de 241 mm	Fourni dans la trousse	1
18	Support du tuba supérieur	Fourni dans la trousse	1
19	Vis à tête Torx M8 (1,25) et rondelle conique	Fourni dans la trousse	1
20	Étiquette du décret (E.O.)	Fourni dans la trousse	1
21	Rondelle surdimensionnée M8, diamètre extérieur 24 mm	Fourni dans la trousse	3
22	Vis à tôle n ° 8 x 1,0 (empreinte Torx)	Fourni dans la trousse	2

ÉTAPES À SUIVRE

1. Ouvrir le capot et retirer l'écrou du câble de batterie supplémentaire à l'aide d'une clé de 10 mm. Isoler le matériel de la borne négative « - » de la batterie.

Conserver le matériel pour le réinstaller.

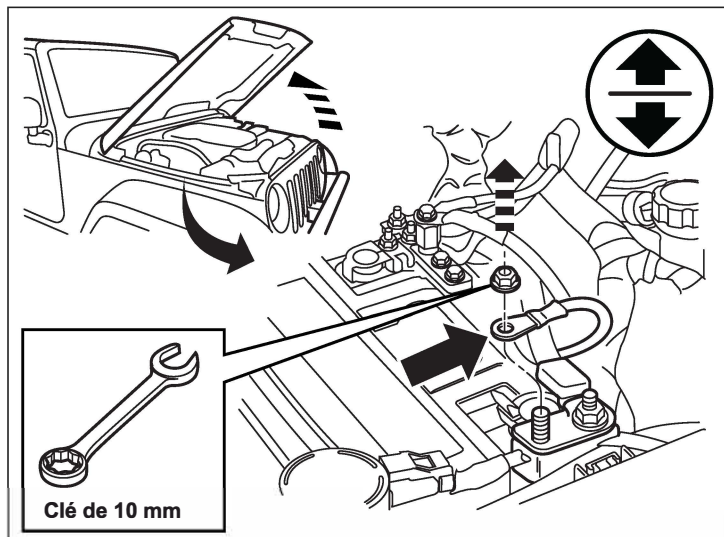

2. Retirer le deuxième écrou du câble négatif « - » principal à l'aide d'une clé de 10 mm. Isoler le matériel de la borne négative « - » de la batterie.

Conserver le matériel pour le réinstaller.

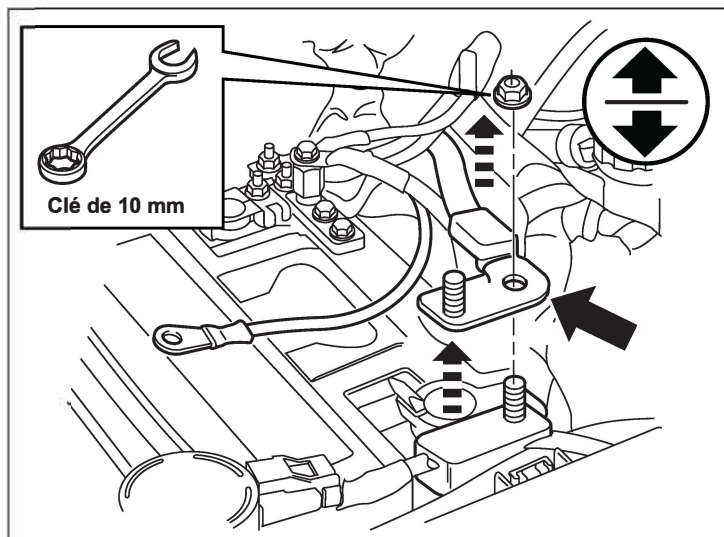

3. Desserrer le collier de serrage du couvercle du filtre à air et faire glisser le tube d'air froid pour l'enlever. Ne pas retirer le collier de serrage.

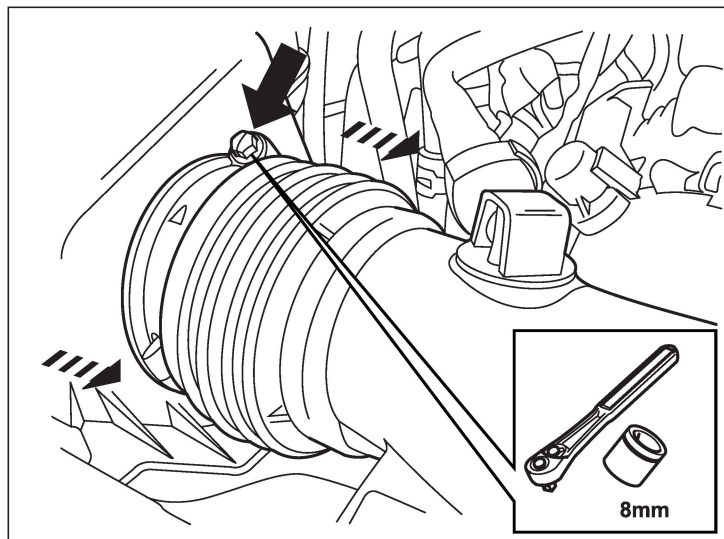

4. Retirer les quatre vis M5 du couvercle du filtre à air à l'aide d'une douille de 8 mm. Conserver les vis pour les réinstaller.

Retirer tout le couvercle du filtre à air.

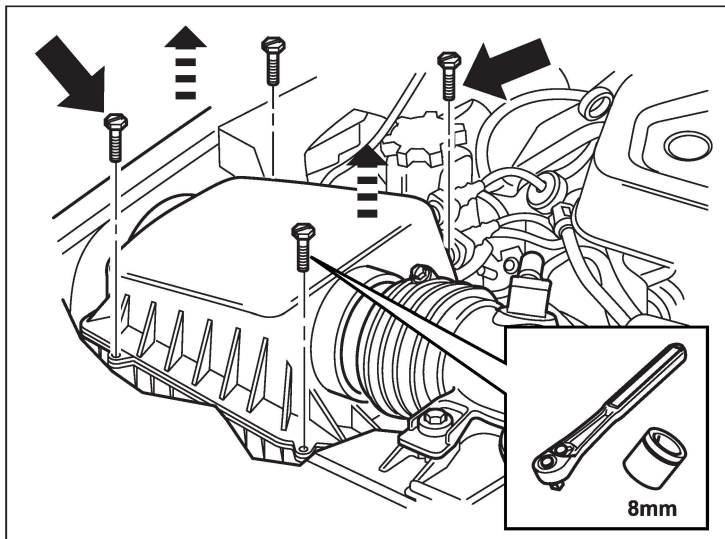

5. Retirer le filtre à air.

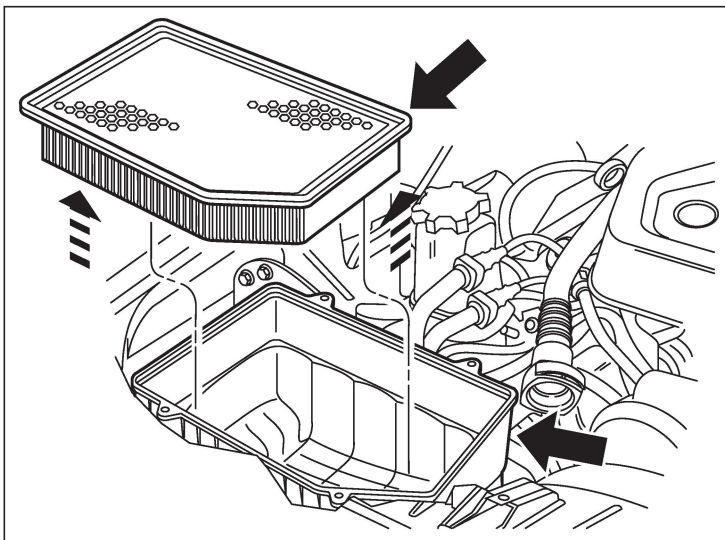

6. Retirer le boulon de la boîte à air avec une douille de 10 mm et retirer le boîtier de la boîte à air.

Réinstaller le boulon avec une douille de 10 mm et serrer à 9 N m.

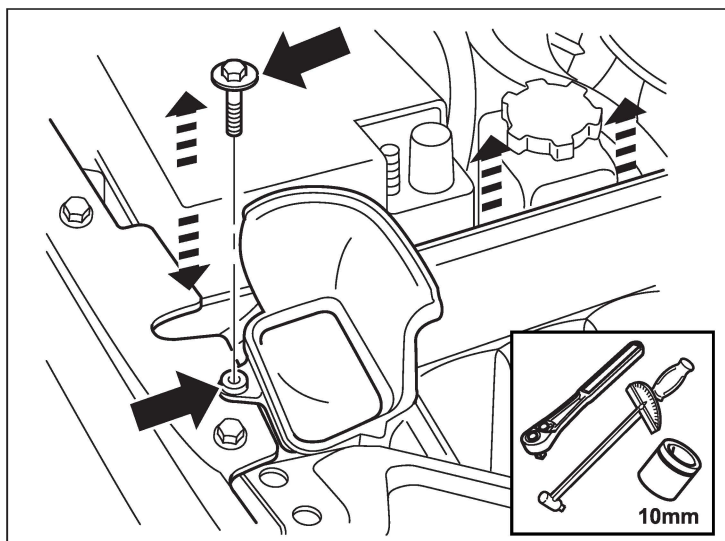

7. Retirer la vis de l'entrée d'air avec un tournevis plat ou une douille de 8 mm et conserver la vis pour la réinstaller.

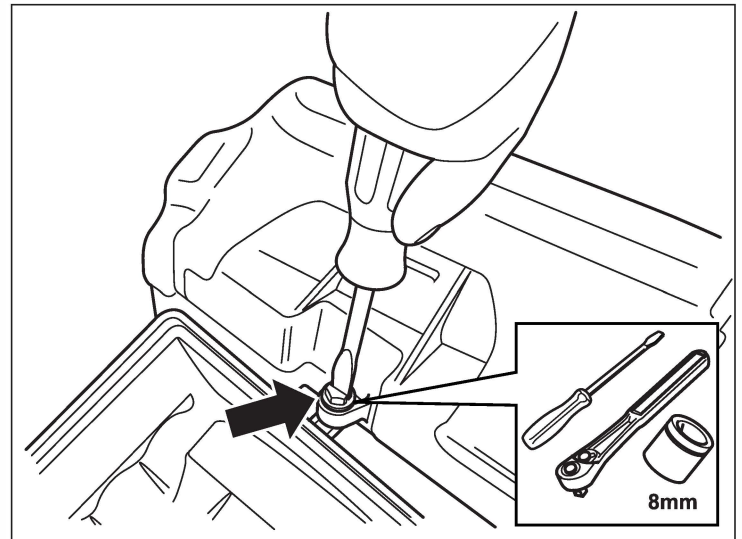

8. À l'aide d'un tournevis plat, appuyer en même temps sur les quatre languettes de verrouillage autour du boîtier de l'entrée d'air pour le retirer.

Jeter le boîtier de l'entrée d'air.

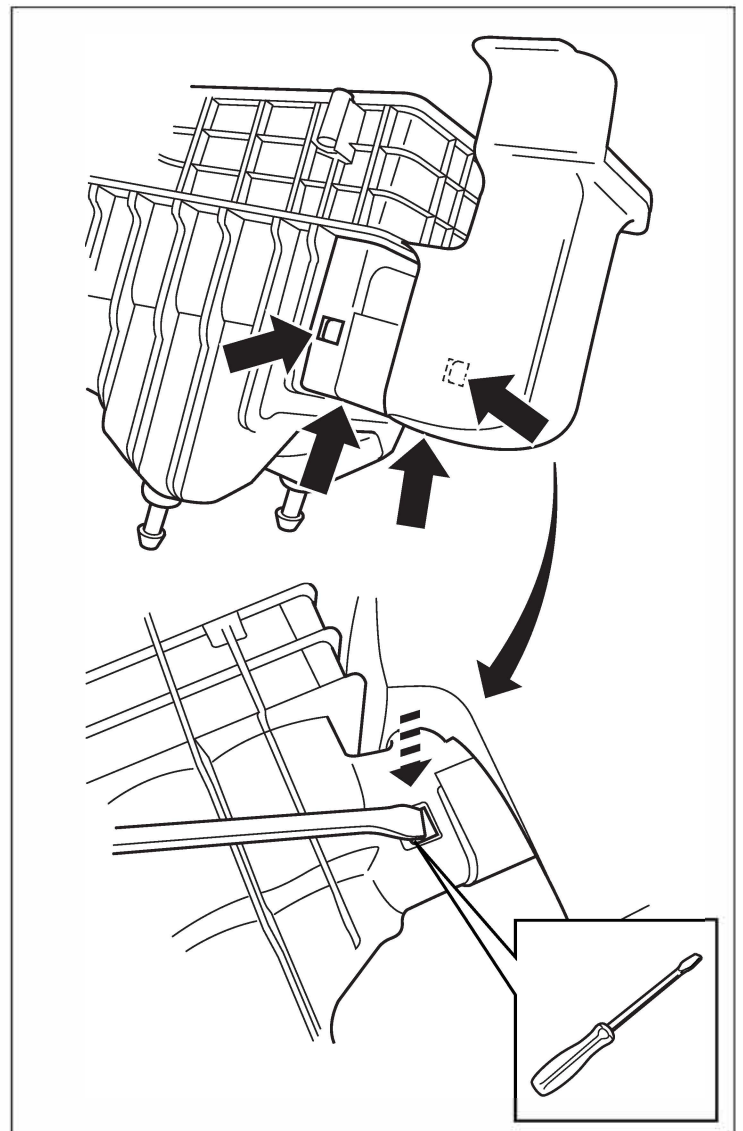

9. Aligner et tenir en place le tube en Z (7) sur le boîtier de la boîte à air.

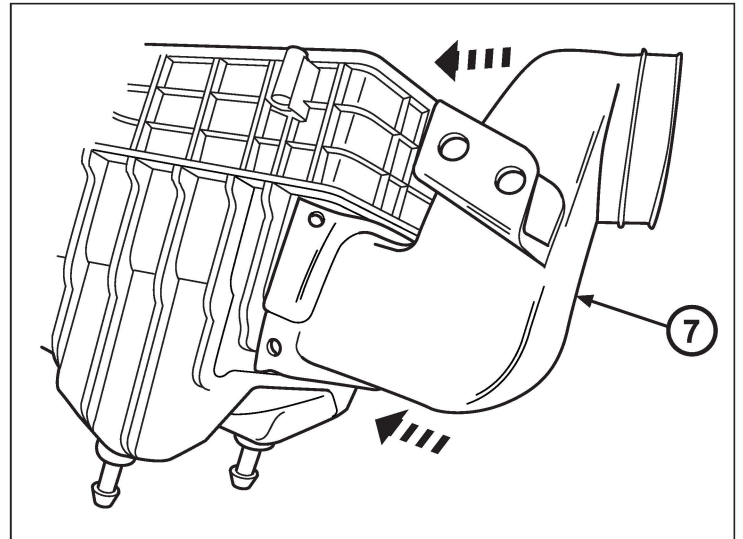

10. Marquer au crayon gras les endroits où percer les six trous de montage et retirer le tube en Z (7).

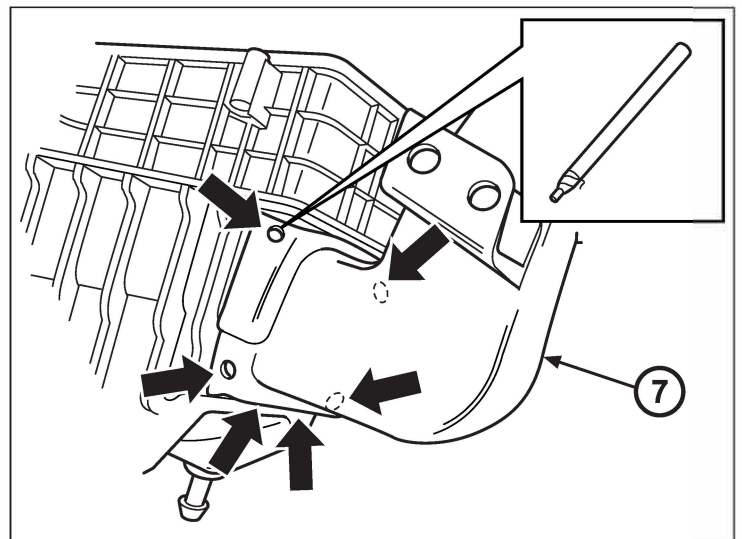

ATTENTION : N'utiliser le pointeau que pour marquer les trous à percer. Prendre des précautions pour ne pas endommager le boîtier de la boîte à air.

11. Enfoncer les trous marqués dans le boîtier de la boîte à air en utilisant un pointeau et un marteau.

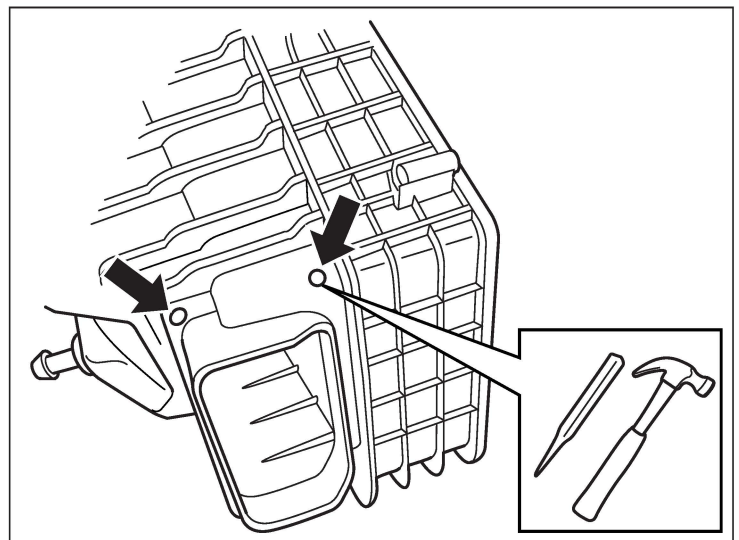

12. Percer six trous dans le boîtier de la boîte à air avec un foret de 6,5 mm (1/4 po).

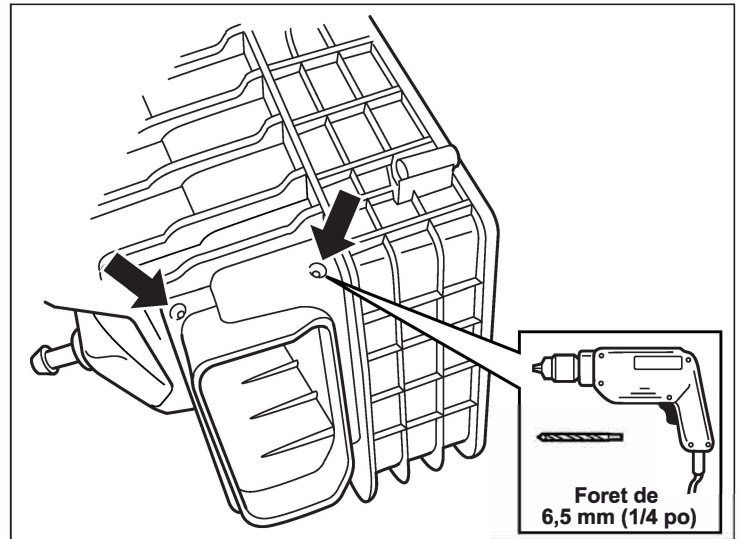

13. Couper le joint de butyle de 18 po (13) avec un couteau pour l'ouvrir et rouler de manière à former un cordon.

REMARQUE : Le joint en cordon sera utilisé pour remplir la rainure du tube en Z et du boîtier de la boîte à air.

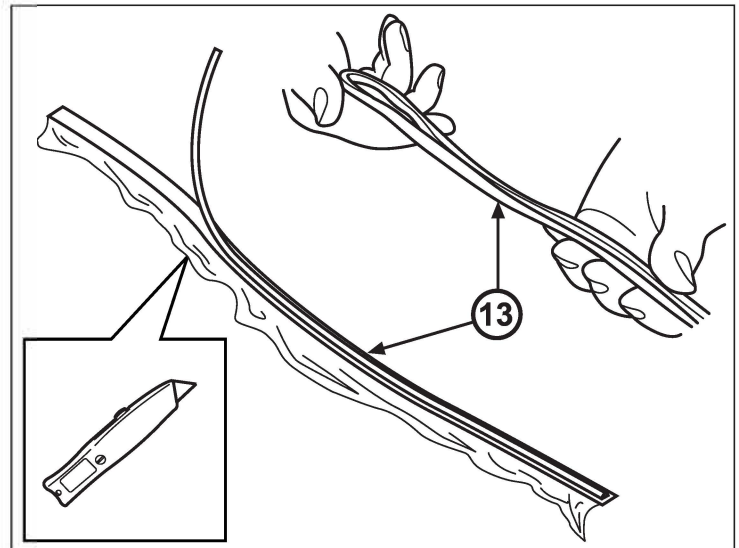

14. Poser le joint de butyle (13) dans la rainure du tube en Z (7).

REMARQUE : Bien enfoncer le butyle dans la rainure des quatre côtés du tube en Z pour éliminer toute bulle d'air entre le joint et le tube en Z.

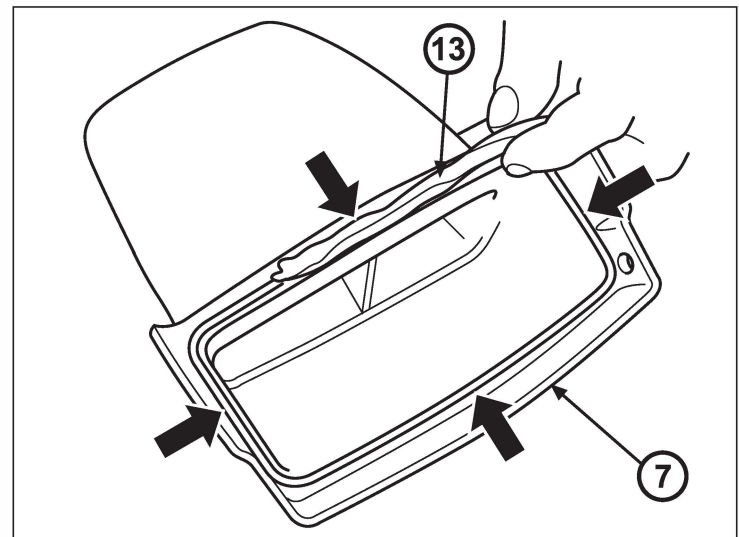

15. Presser fermement le tube en Z (7) à sa place sur le boîtier de la boîte à air et l'aligner avec les six trous percés.

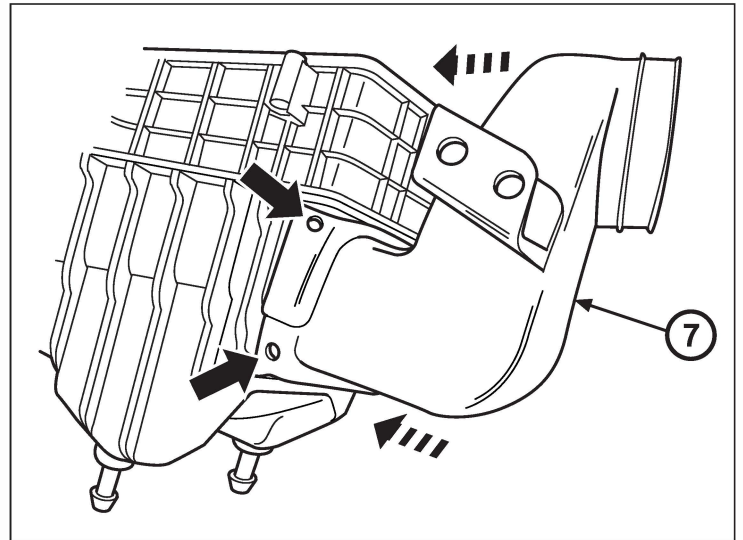

16. Fixer six boulons M6 (11) dans les trous percés dans le boîtier au tube en Z (7) à l'aide de six vis de blocage (12) et d'une clé à douille hexagonale de 5 mm, puis serrer.

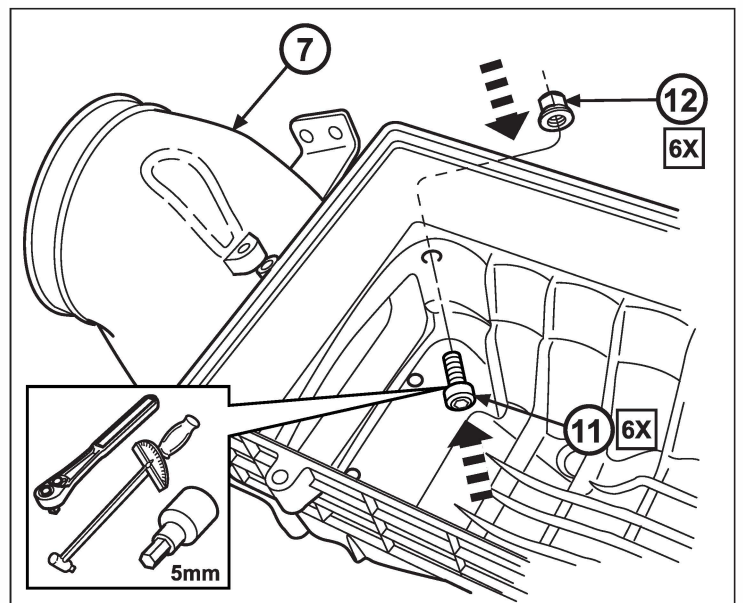

17. Installer la vis autotaraudeuse conservée à l'étape 7 dans le tube en Z (7) et dans le boîtier de la boîte à air.

Utiliser un tournevis plat ou une douille de 8 mm.

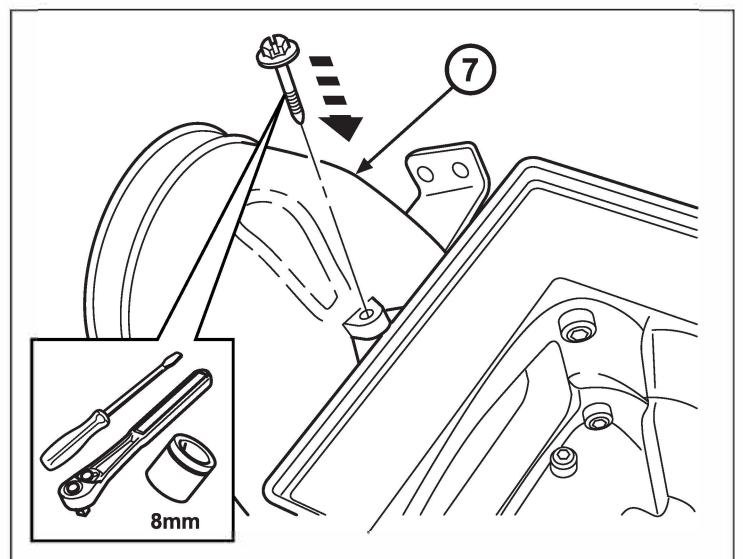

18. Boucher les deux puits profonds de drainage à l'intérieur du boîtier de la boîte à air avec les bouchons ronds effilés en caoutchouc (14).

Utiliser de l'eau savonneuse et une paire de pinces pour tirer fort sur chaque bouchon en caoutchouc (14) pour les insérer jusqu'au fond de chaque puits de drainage profond afin qu'aucune lumière ne passe.

Découper une partie de l'excédent pour éviter toute interférence avec les composants sous le capot.

REMARQUE : Il peut également être utile de vérifier les bouchons en immergeant le boîtier de la boîte à air dans un seau d'eau savonneuse pour détecter les éventuelles fuites. Ne pas retirer ces bouchons.

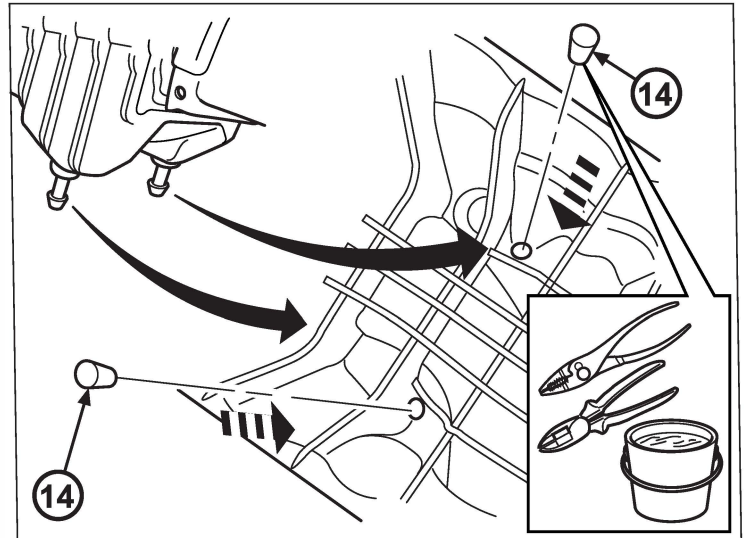

19. Installer deux autres bouchons sans brides de masquage (15) dans les derniers puits de drainage du boîtier de la boîte à air.

Percer deux autres trous de 5,6 mm (7/32 po), enfoncez les derniers bouchons sans brides de masquage (15), pousser et tourner en les enfonçant pour les insérer au fond et prévenir les fuites.

REMARQUE : Il peut également être utile de vérifier les bouchons en immergeant le boîtier de la boîte à air dans un seau d'eau savonneuse pour détecter les éventuelles fuites.

REMARQUE : Ces quatre bouchons (15) doivent être retirés pendant la conduite « ordinaire » sur autoroute.

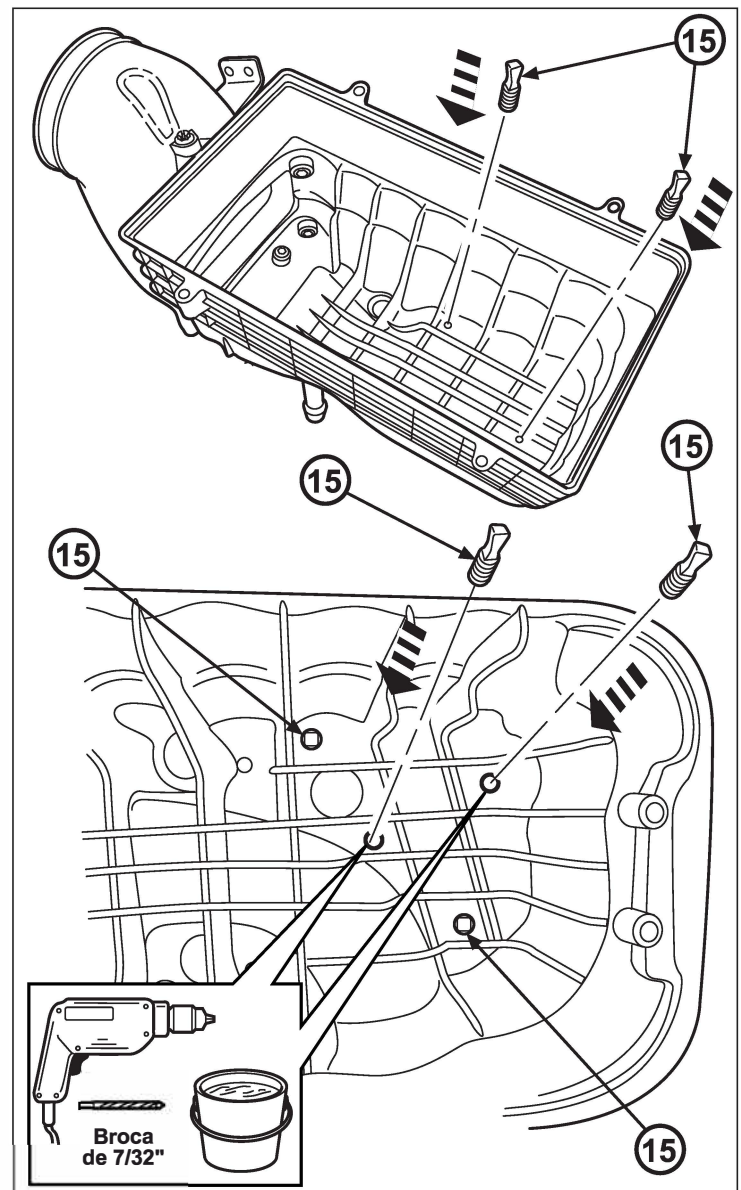

20. Retirer les deux boulons M6 existants du support existant sur le côté du tube en Z avec une douille de 8 mm et conserver les boulons pour les réinstaller.

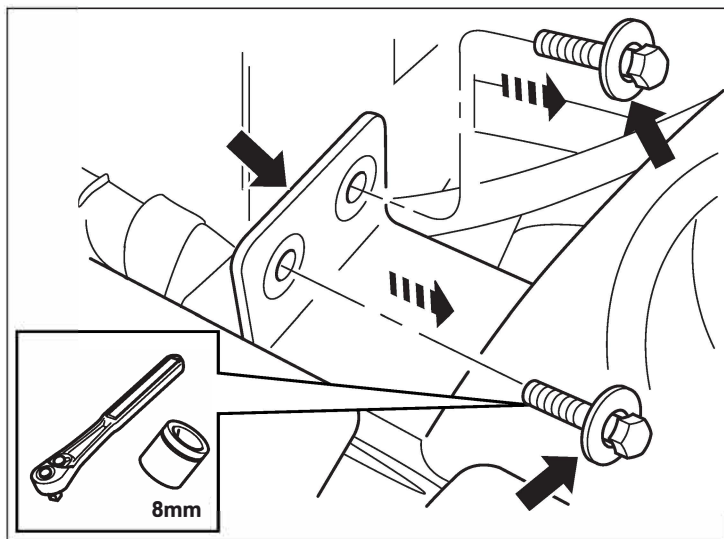

21. Réinstaller le boîtier de la boîte à air dans le compartiment moteur.

Aligner les poteaux en tube avec les œillets sur le longeron du châssis.

Vérifier que la boîte à air est bien en place.

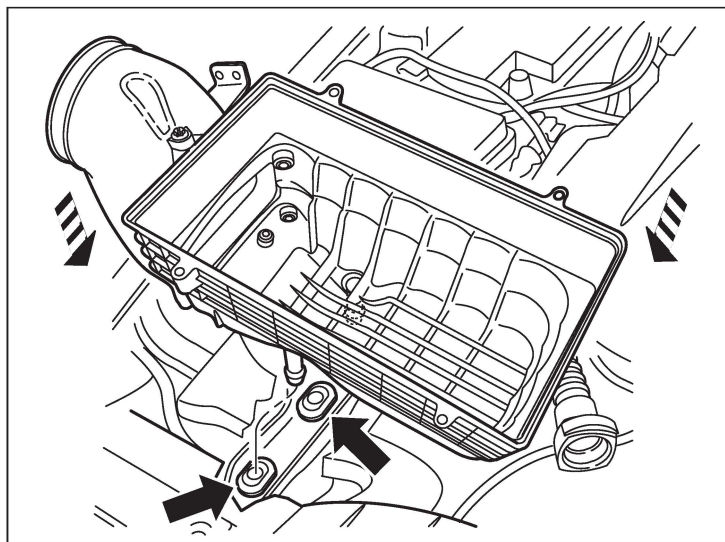

22. Installer deux boulons M6 (7) à travers le tube en Z (9) et les fixer au support de la boîte à air avec une douille de 8 mm.

Serrer les boulons à 5 N m.

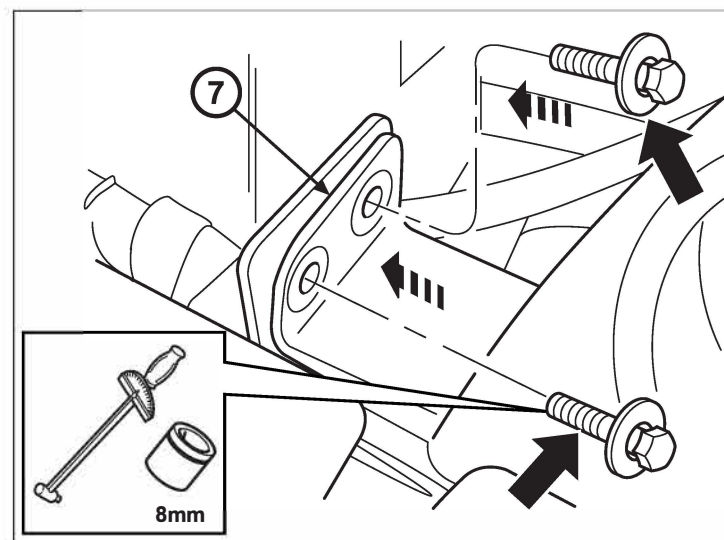

23. Installer le filtre à air dans le boîtier de la boîte à air.

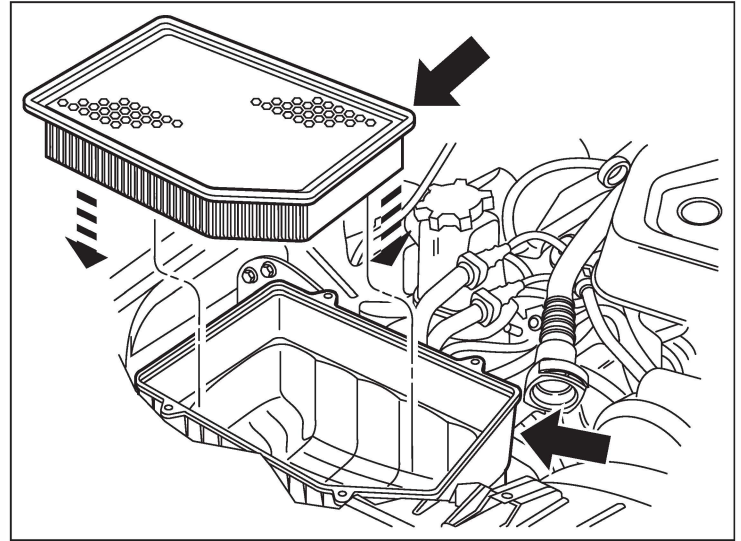

24. Installer le couvercle du filtre sur le boîtier de la boîte à air avec les quatre vis M5 conservées après l'avoir enlevé.

Utiliser une douille de 8 mm et serrer à 4,1 N m (3 lb-pi).

Glisser le tube d'air froid sur le couvercle de la boîte à air et serrer le collier de serrage du boîtier de la boîte à air.

Utiliser une douille de 8 mm et serrer à 5 N m (3,7 pi-lb).

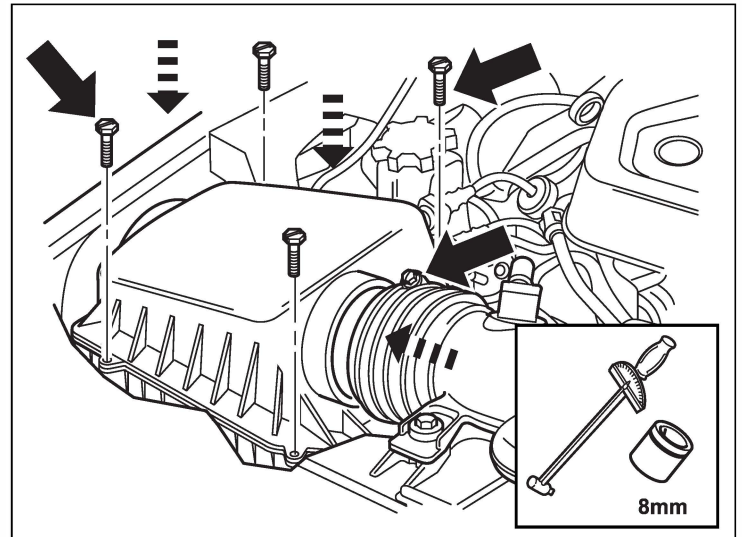

25. Retirer les deux montants droits et les boulons du garde-boue droit avec une clé à douille et un Torx T-40. Jeter les boulons.

Retirer ensuite les deux boulons du montant supérieur du garde-boue avec une clé à douille et un Torx T-30. Jeter les boulons.

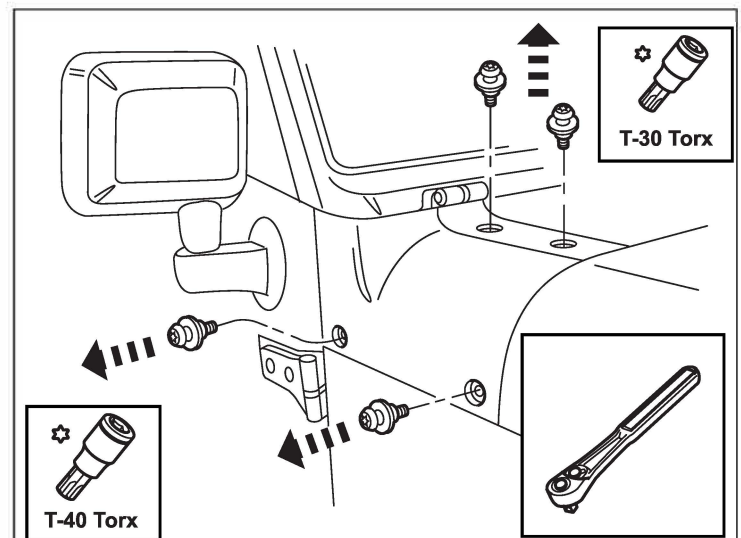

26. Assembler la trousse du support avant droit (3) avec le matériel de fixation fourni dans le sac de matériel, comme indiqué.

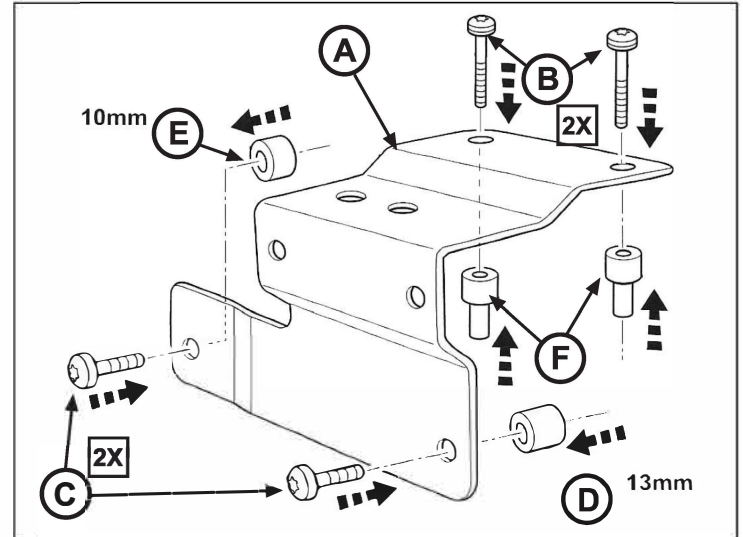

27. Fixer le support du garde-boue droit (A) au garde-boue avant droit avec le matériel de montage assemblé. Serrer les boulons (B) à l'aide d'un Torx T-30 à 8 N m (6 pi-lb). Ensuite, serrer les boulons (C) à l'aide d'un Torx T-40 à 8 N m (6 pi-lb).

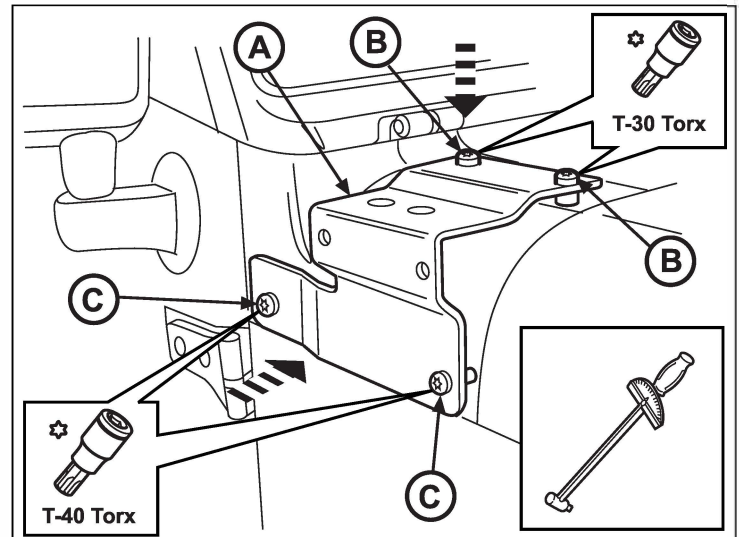

28. Installer les deux boulons M8 du tuba (6) dans le support du montant de lampe avec une clé de 13 mm. Les fixer au tuba supérieur (2). Serrer les boulons.

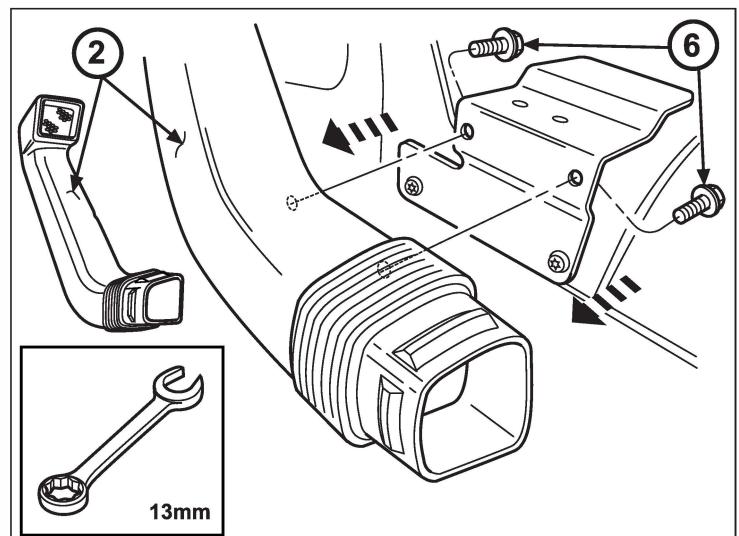

ATTENTION : Lire attentivement les consignes sur la « découpe du capot » avant de commencer cette étape.

REMARQUE : Voir la trousse Mopar K6862820 pour connaître la procédure de découpage de la lunette dans le capot. (Comprise dans cette trousse, article no 4).

REMARQUE : Appliquer l'adhésif bleu Loctite sur le filetage des boulons de montage M8 du tuba inférieur (9) avant l'installation.

29. Installer le support de tuba inférieur (5) sur le tuba inférieur (1) à l'aide de deux boulons M8 (9) et de deux rondelles (21). Fixer sans trop serrer avec une clé de 13 mm.

Le serrage final sera effectué après le reste de l'installation.

Mettre l'assemblage de côté.

30. Nettoyer soigneusement la zone sensible devant le tube en Z (7) avec de l'alcool.

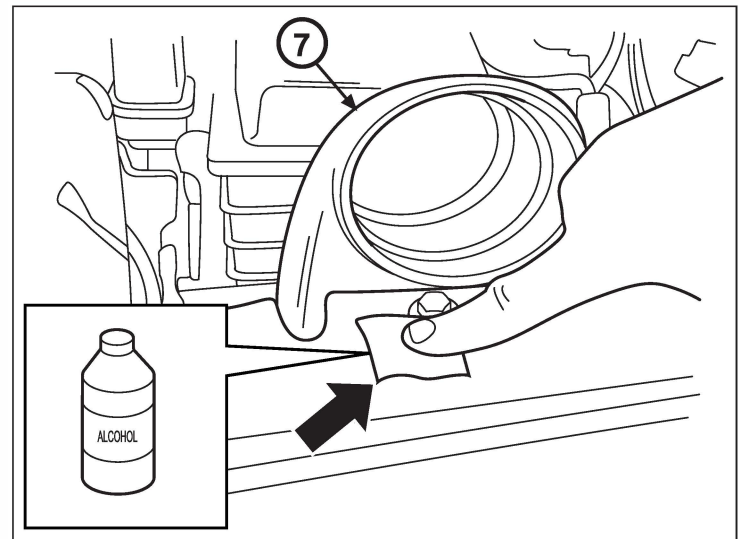
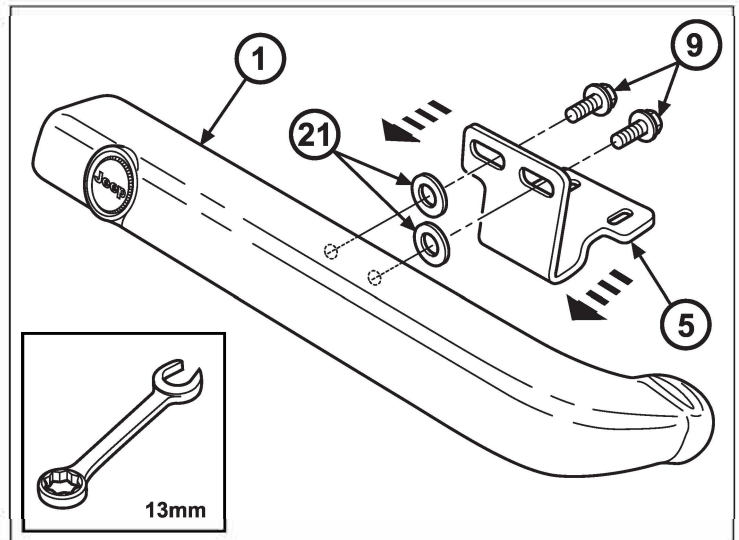

31. Fermer le capot pour aligner la lunette de fermeture (8) avec la découpe du capot. Marquer l'anneau de garniture à l'endroit où se termine le joint de fermeture inférieur.

Une fois la lunette centrée, marquer le garde-boue le long des languettes d'extension de la lunette.

Ouvrir le capot et installer le joint en mousse (17) sur la partie supérieure de l'anneau de garniture le long du bord intérieur arrière.

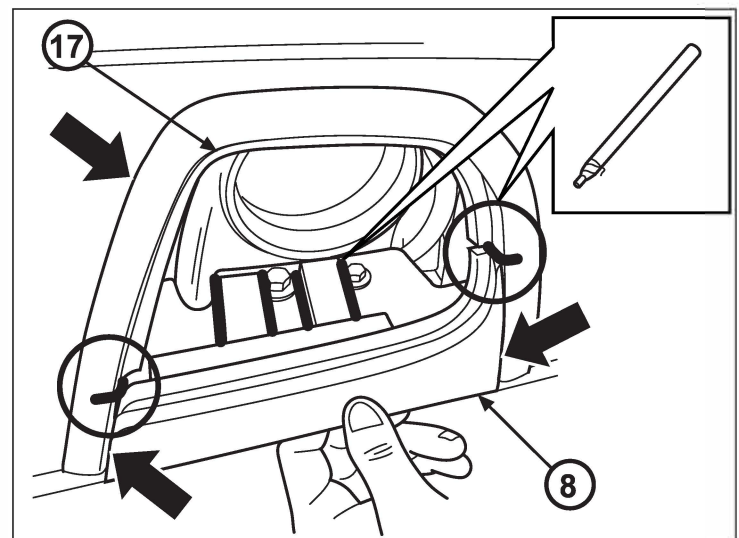

32. En maintenant le capot ouvert, marquer au crayon gras le reste du contour de la lunette de fermeture (8) sur le garde-boue pour la placer avec précision.

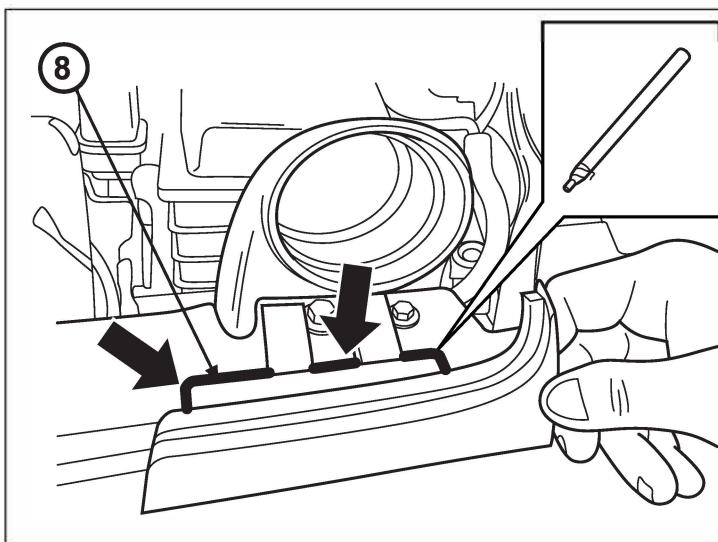

ATTENTION : Une fois la protection adhésive rouge de la lunette de fermeture inférieure (8) retirée et la lunette placée sur le garde-boue. Cette dernière ne peut pas être repositionnée.

33. Retirer la protection adhésive rouge de la lunette de fermeture inférieure (8).

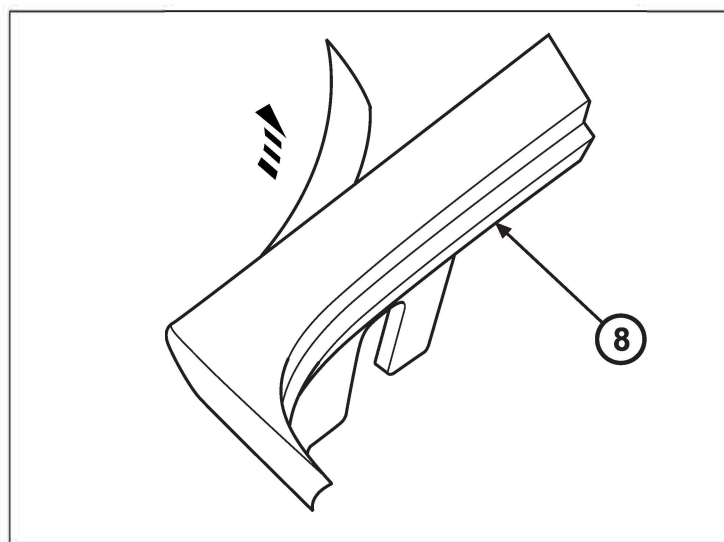

34. Mettre en place la lunette de fermeture inférieure (8) sur les repères marqués au crayon gras sur le garde-boue.

Presser le contour de la lunette de fermeture inférieure (8) sur le garde-boue pour la fixer solidement.

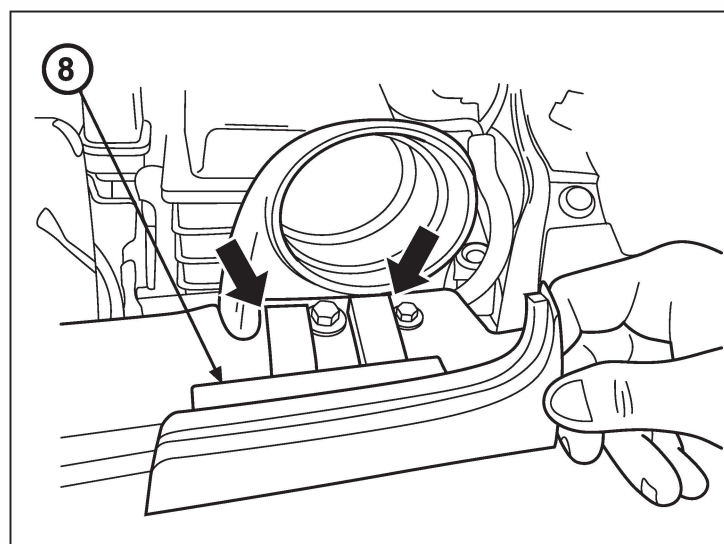

35. Glisser le collier de serrage (10) sur le tube en Z (7). Positionner la vis de serrage à un angle de 45 degrés, comme indiqué, pour le serrage final. Ne pas serrer le collier.

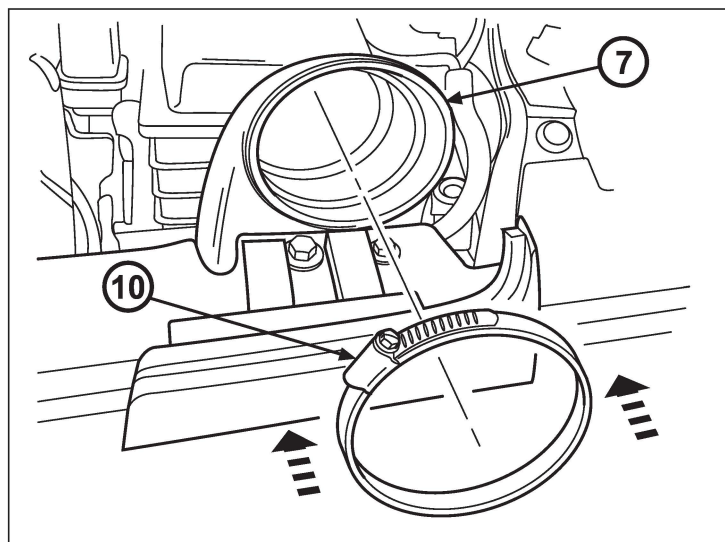

REMARQUE : L'assemblage des tubes requiert du lubrifiant. Utiliser de l'eau savonneuse ou de l'eau sur les cordons du joint en caoutchouc. Pulvériser sous le tableau d'embrasure. Vous pouvez également pulvériser l'intérieur de l'extrémité du tuba inférieur (1).

36. Installer l'assemblage du tuba inférieur (1) sur l'assemblage du tuba supérieur (2) et l'assemblage du tube en Z (7).

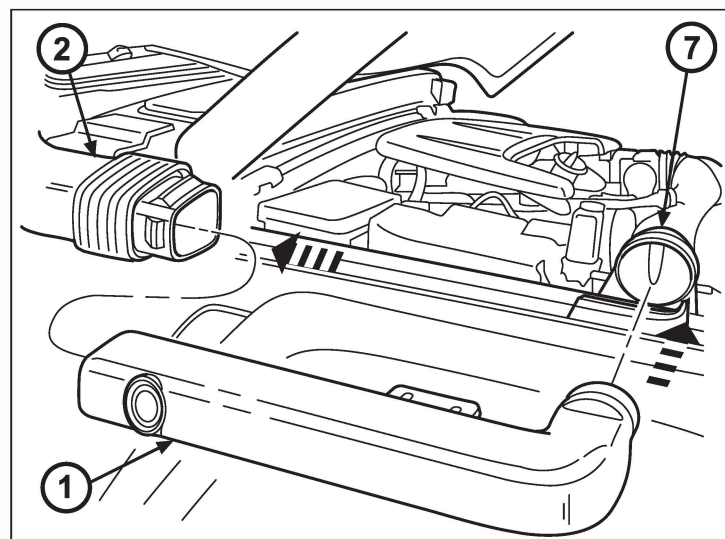

REMARQUE : Un boulon d'origine du garde-boue doit être retiré.

37. Insérer deux boulons M6 (16) dans le support du tuba (5) et les fixer au garde-boue avec une douille de 10 mm.

Fixer les boulons M6 (16) sans les serrer. Le serrage final sera effectué une fois l'assemblage final terminé.

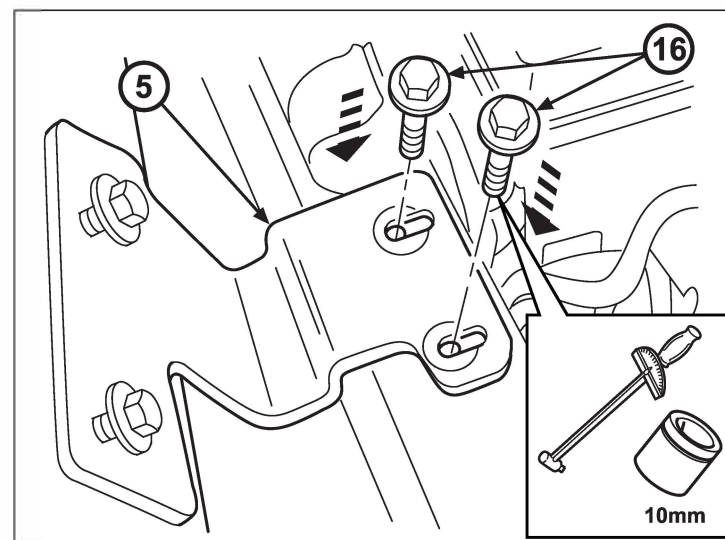

38. Terminer le serrage des boulons M8 reliant le tuba supérieur (6) à l'assemblage du tuba inférieur (1) avec une douille de 13 mm.

Serrer les boulons à 12 N m.

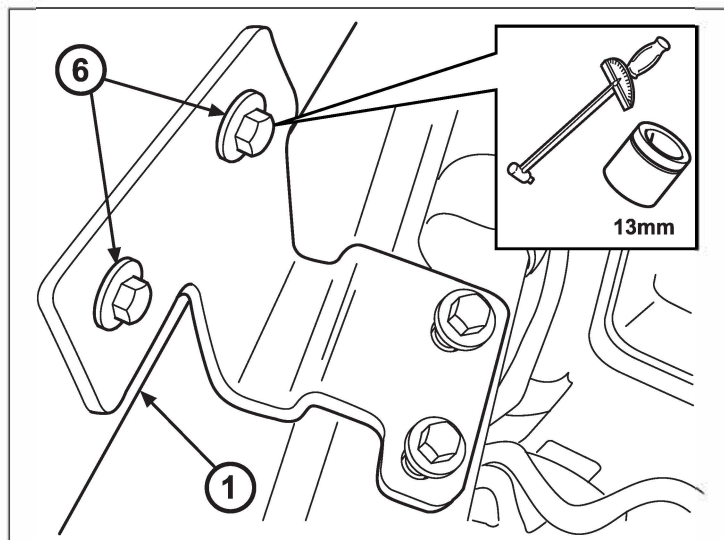

REMARQUE : Vérifier que le tuba inférieur (1) est installé de manière à bien s'insérer dans le tube en Z (7) avant de serrer le collier (10).

39. Serrer le collier de serrage (10) sur le tube en Z (7) et l'assemblage du tuba inférieur (1) avec une douille de 8 mm et une clé dynamométrique.

Serrer le collier de serrage (10) à 5 N m.

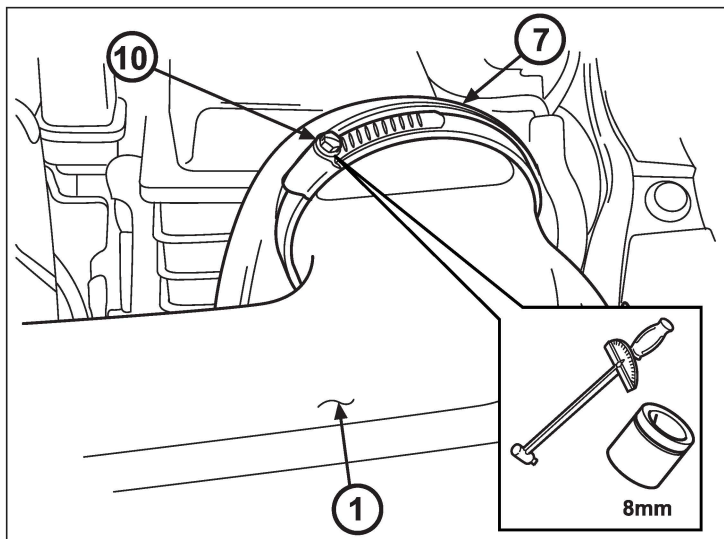

40. Nettoyer soigneusement le montant du côté passager à l'aide de l'alcool et d'un décapant/dégraissant pour cire.

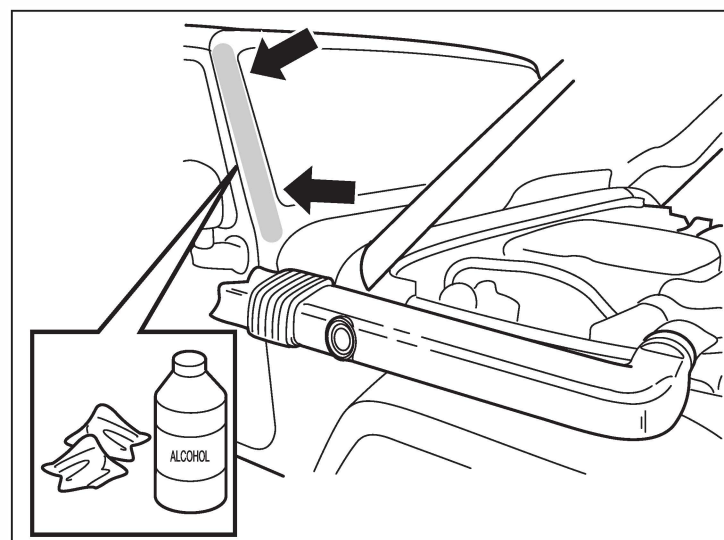

41. Fixer le support du tuba supérieur (18) sur le tuba (2) avec un boulon (19) et une rondelle (21). Aligner le support (18) par rapport au montant.

Tout en maintenant le support (18) contre le montant, serrer le boulon (19) sur le tuba (2).

Le serrage final sera effectué après avoir terminé le reste de l'installation.

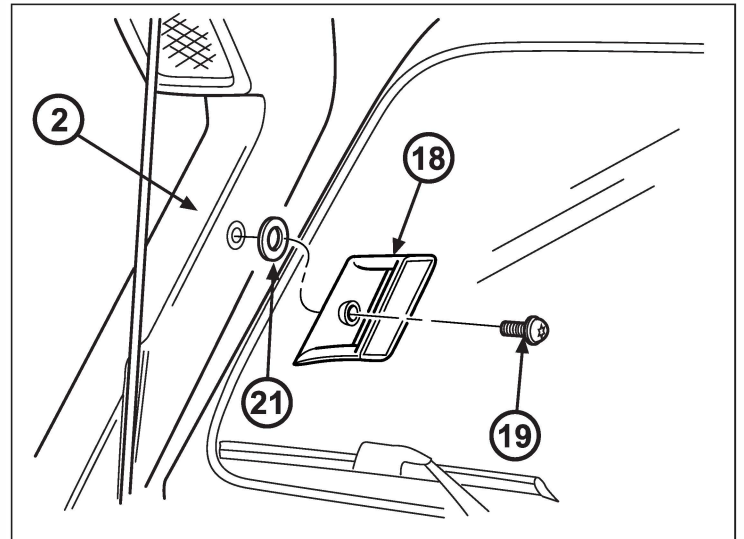

42. Retirer le tuba (2) du montant et enlever le ruban adhésif rouge du support (18). Replacer le tuba (2) contre le montant.

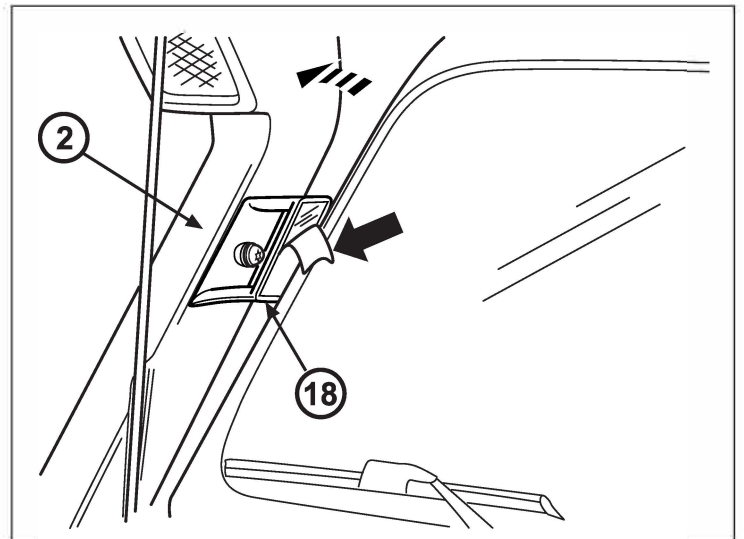

43. Retirer du tuba (2) le boulon (19) et la rondelle (21) du support du tuba, conserver pour les réinstaller.

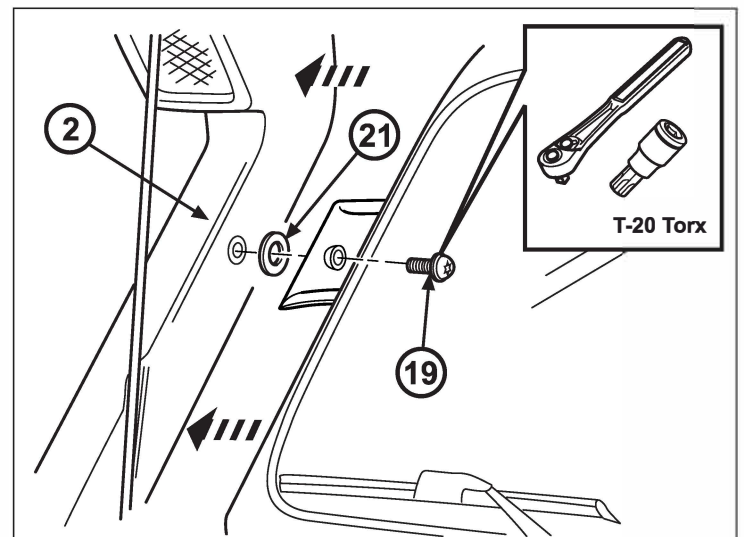

44. Retirer les deux boulons M8 du tuba (6) du support du montant de lampe avec une clé de 13 mm. Retirer le tuba (2) du tuba inférieur (1) pour faciliter l'accès au support du tuba supérieur.

Conserver le tuba pour le réinstaller

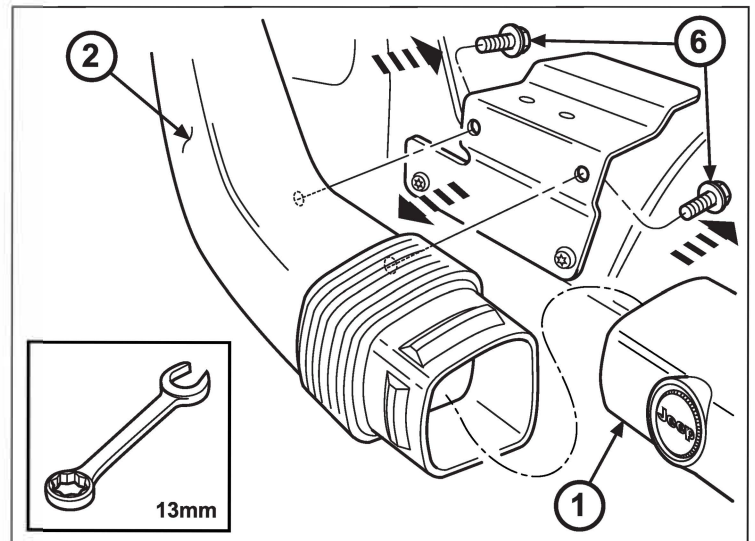

45. Exercer une forte pression manuelle sur le support (18) pendant 30 secondes pour assurer un bon contact du ruban avec la tôle du pare-brise.

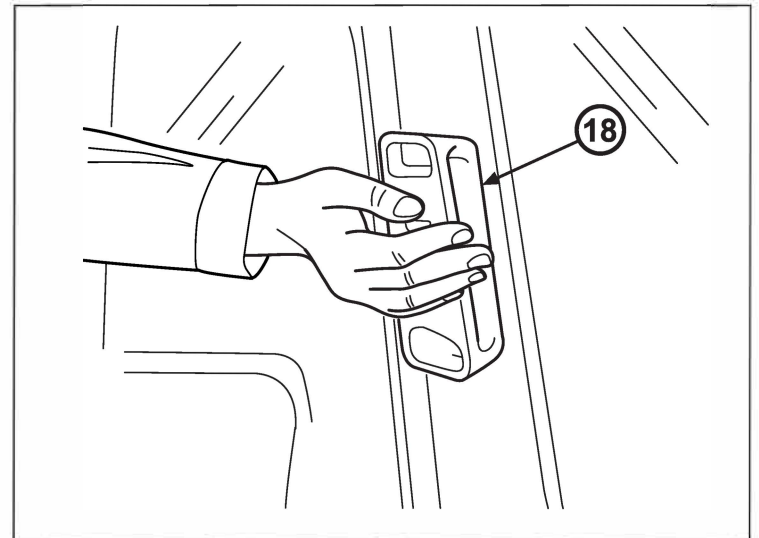

ATTENTION : S'assurer de porter des lunettes de sécurité lors de l'utilisation d'une perceuse.

46. À l'aide d'une perceuse avec un foret de 1/8 po extensible à 5-6 po de long, percer un trou dans chacun des supports du tuba supérieur (18) de la première couche de tôle en se servant des trous de guidage.

Éliminer le surplus de débris de forage des poches.

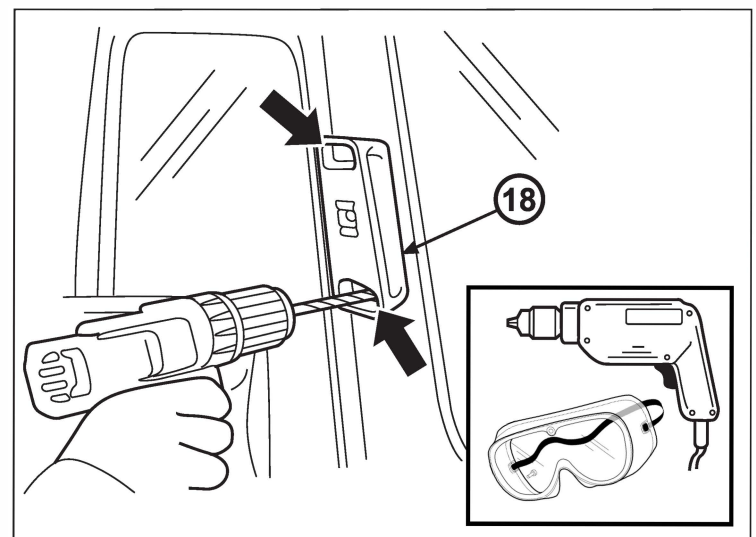

REMARQUE : Appliquer de l'adhésif bleu Loctite sur le filetage des vis à tête (22) avant l'installation.

REMARQUE : En serrant les vis (22), vous constaterez que plus d'effort est requis. La raison en est que les vis commencent à pénétrer dans la tôle. Alors, continuez et vous remarquerez qu'elle se desserre et arrive au couple final.

47. À l'aide d'un tournevis Torx T-20, serrer les vis à tête (22) dans chacun des deux trous percés dans le support du tuba (18).

Une fois les vis en place dans la tôle du montant, serrer chaque vis jusqu'à ce qu'elle soit fermement fixée contre le plat intérieur du support du montant. Le support (18) s'enfonce au ras de la tôle.

Couple final à 2,5 N m.

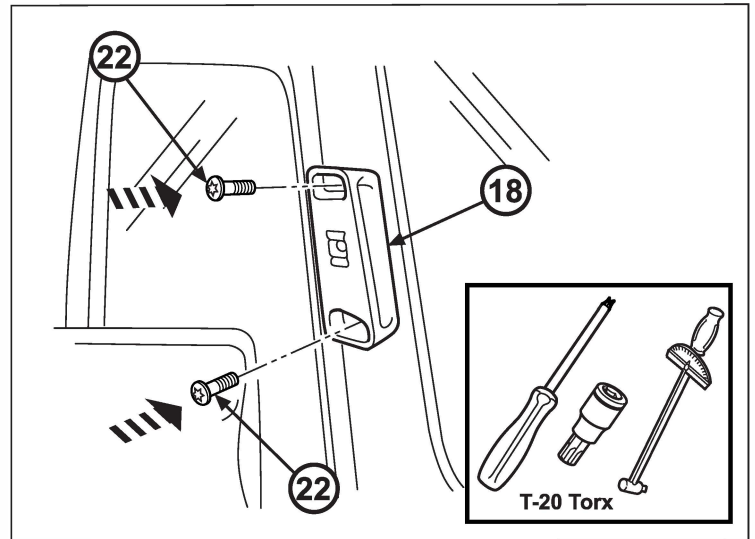

REMARQUE : Appliquer de l'adhésif bleu Loctite sur le filetage des boulons M8 de montage du tuba supérieur (6) avant de les installer.

REMARQUE : L'assemblage des tubes nécessiter plus de lubrifiant. Utiliser de l'eau savonneuse ou de l'eau sur les cordons du joint en caoutchouc sous le tableau d'embrasure. Vous pouvez également pulvériser l'intérieur de l'extrémité du tuba inférieur (1).

48. Remettre en place le tuba supérieur en réinsérant d'abord le tuba supérieur (2) dans le tuba inférieur (1). Serrer les deux boulons de montage du tuba supérieur M8 (6).

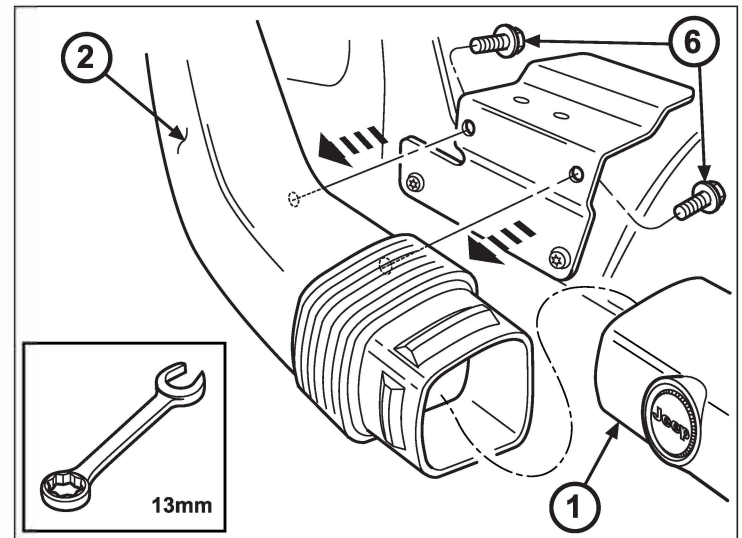

49. Fixez à nouveau le tuba (2) au support du tuba supérieur (18) à l'aide de la vis (19) et de la rondelle (21).

Serrer la vis du support (19) au couple de 12 N m.

Serrer les deux boulons de montage M8 (6) au couple de 12 N m.

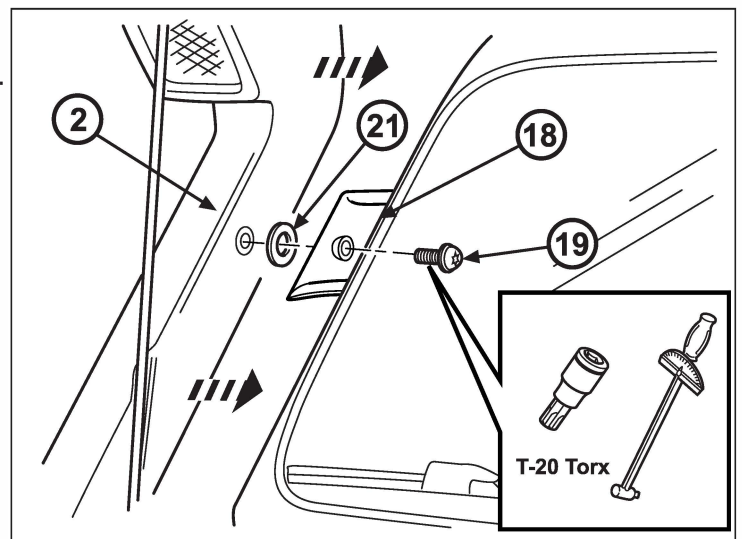

50. Enclencher l'antenne dans la fente prévue sur le tuba (2).

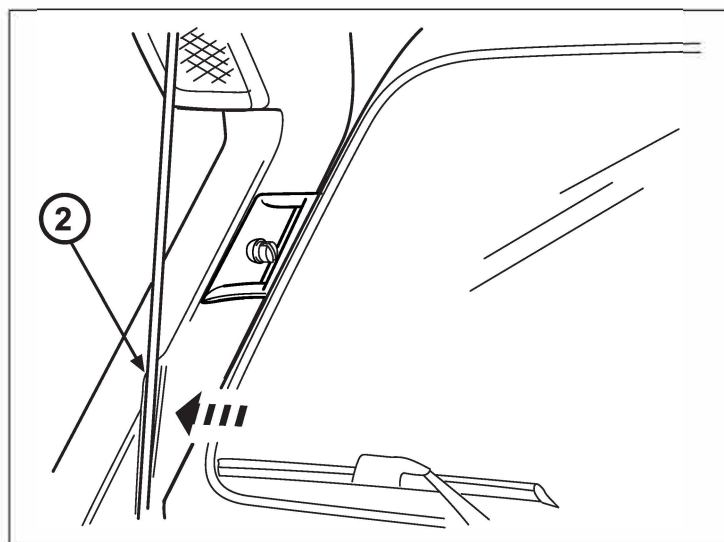

51. Serrer les boulons M6 du garde-boue (16) à 9 N m.

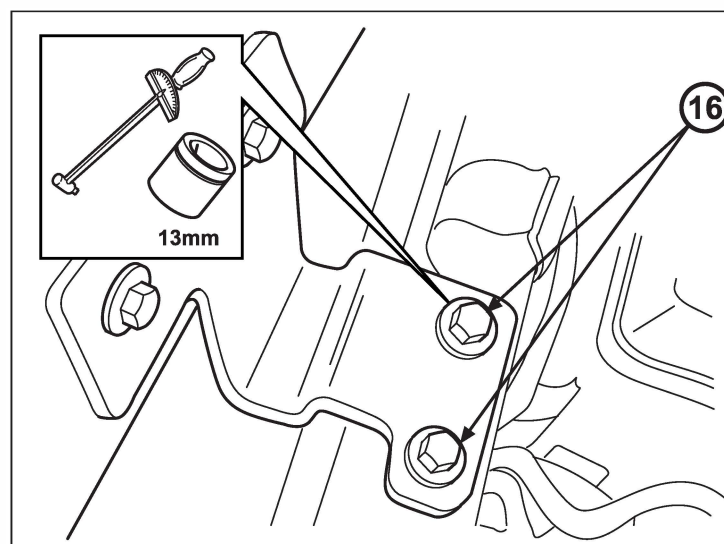

52. Installer le câble négatif « - » principal et l'écrou à l'aide d'une clé de 10 mm.

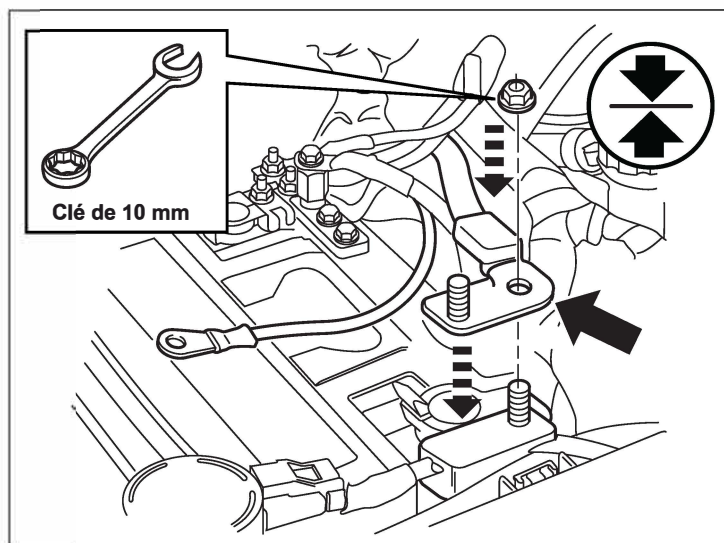

53. Installer l'écrou et le câble de batterie supplémentaire à l'aide d'une clé de 10 mm.

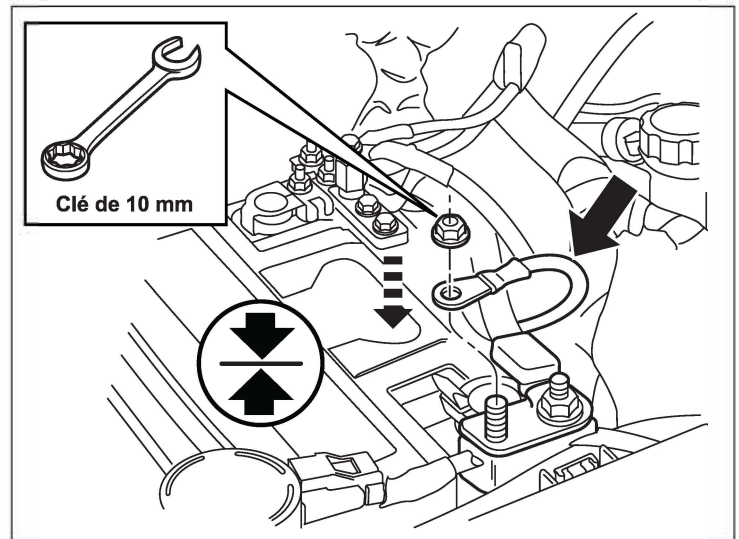

REMARQUE : UNE ÉTIQUETTE D'INFORMATION SUR LE PRODUIT EST REQUISE POUR RÉUSSIR LE PROGRAMME DE CONTRÔLE DU SMOG DE LA CALIFORNIE.

54. Repérer l'endroit où poser l'étiquette du décret (20) à l'avant du capot sur le radiateur.

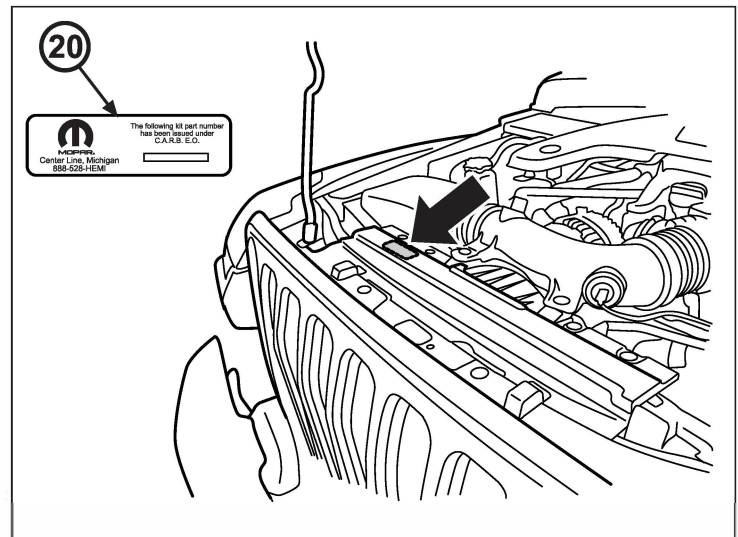

55. Décoller l'endos de l'étiquette du décret (20) et la coller à l'endroit voulu.

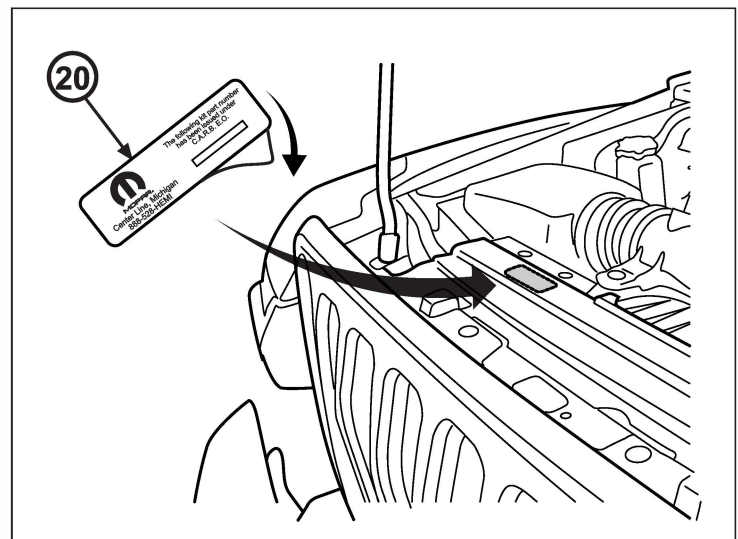

56. Vérifier que l'étiquette du décret (20) est visible pour les gens ordinaires quand le capot est ouvert.

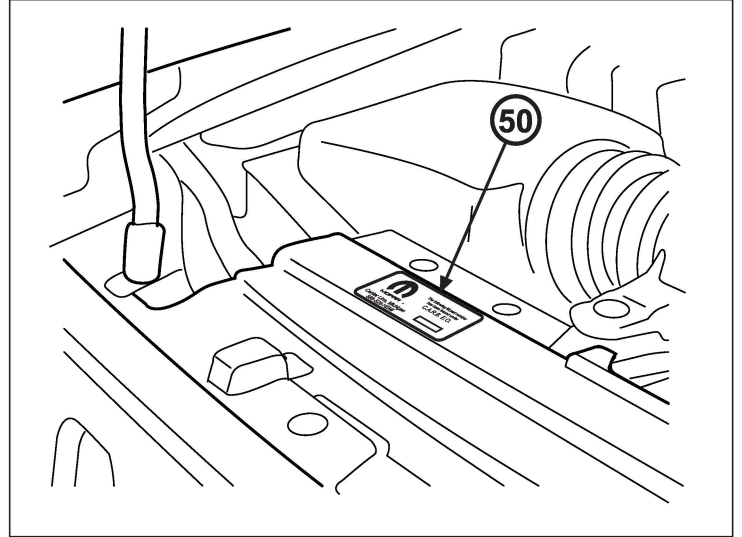

57. Pour nettoyer la lunette supérieure, appuyer sur le dessus de la lunette (2) et dérouler le bas.

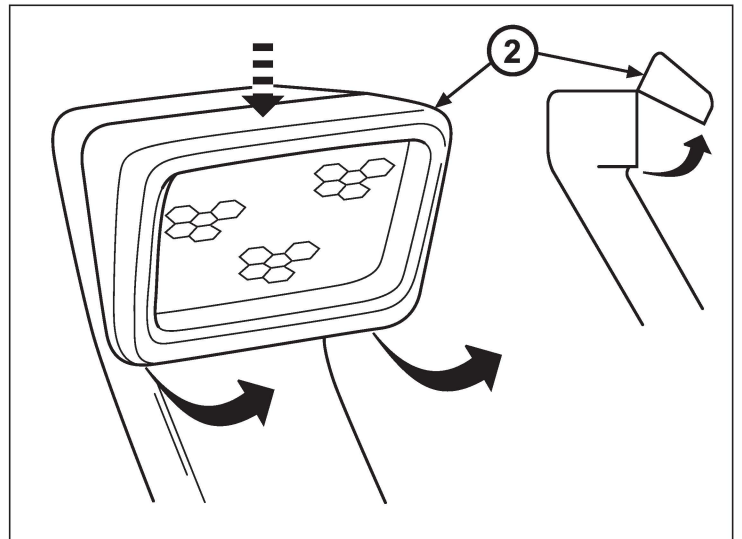

58. Après le nettoyage, installer la lunette supérieure (2) en appuyant sur le haut, puis en enclenchant le bas.

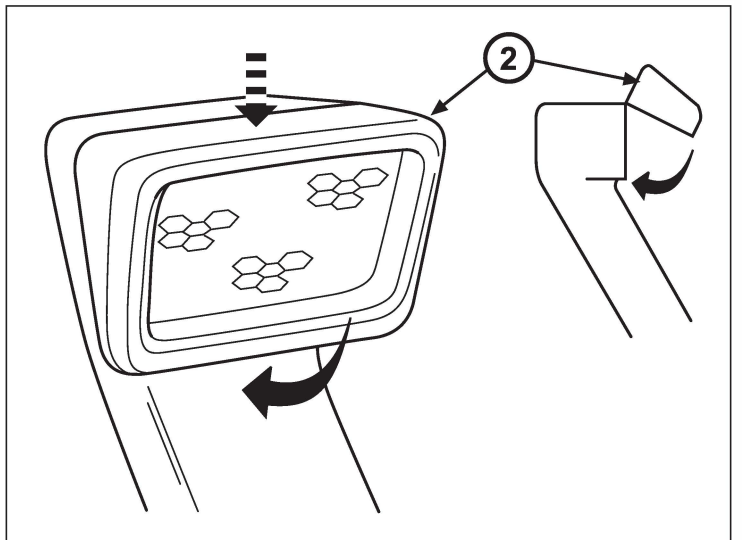

!! ATTENTION!!

Le tuba Mopar pour Wrangler est conçu pour fournir de l'air propre et sec au moteur. Cependant, il existe d'autres types de systèmes électriques et mécaniques pour automobiles qui ne sont pas conçus pour dépasser la profondeur standard de passage à gué des véhicules.

Il incombe au propriétaire du véhicule de lire et de suivre le manuel du propriétaire